

oznaczenie sprawy: **ZOM/ KP / 9 / 15**

ZATWIERDZAM

.....
(data i podpis
Dyrektora Zarządu Oczyszczania Miasta)

Z A M A W I A J Ą C Y :

**ZARZĄD OCZYSZCZANIA MIASTA
AL. JEROZOLIMSKIE 11/19
00- 508 WARSZAWA
Tel./fax.: 22 277 04 70 / 022 628-26-74**

SPECYFIKACJA

ISTOTNYCH WARUNKÓW ZAMÓWIENIA

w postępowaniu o udzielenie zamówienia publicznego prowadzonym

w trybie przetargu nieograniczonego na

„DOSTAWĘ ELEMENTÓW MAŁEJ ARCHITEKTURY”

Część I

Postanowienia ogólne

1. Informacja o Zamawiającym

Zamawiającym jest: **ZARZĄD OCZYSZCZANIA MIASTA**

Adres: **Al. Jerozolimskie 11/19; 00-508 Warszawa**

Tel./fax.: **22/ 277-04-70; 628-26-74**

Regon: **010352346**

NIP: **526-10-46-104**

godziny pracy: **7³⁰ – 15³⁰ – od poniedziałku do piątku**

e-mail: **przetargi@zom.waw.pl**

adres strony internetowej: **www.zom.waw.pl**

2. Osoby uprawnione do kontaktów z Wykonawcami

Osobami uprawnionymi do kontaktu z Wykonawcami są:

1) w zakresie dotyczącym przedmiotu zamówienia:

imię nazwisko: **Kamila Nowocin**

stanowisko służbowe: **Kierownik Działu Zieleni**

tel.: **22/277-04-52; pok. 403**

imię nazwisko: **Marta Kucińska**

stanowisko służbowe: **Starszy inspektor w Dziale Zieleni**

tel.: **22/277-04-60; pok. 410**

imię nazwisko: **Piotr Turlej**

stanowisko służbowe: **Kierownik Działu Oczyszczania**

tel.: **22/277-04-44; pok. 309**

imię nazwisko: **Weronika Goszczyńska**

stanowisko służbowe: **Podinspektor w Dziale Oczyszczania**

tel.: **22/277-04-08; pok. 102**

2) w zakresie dotyczącym zażądań formalno – prawnych:

imię nazwisko: **Andrzej Steć**

stanowisko służbowe: **Kierownik Działu Zamówień Publicznych**

tel.: **22/277-04-06; pok. 100A**

imię nazwisko: **Mirosława Trybuch**

stanowisko służbowe: **Starszy Specjalista w Dziale Zamówień Publicznych**

tel.: **22/277-04-04; pok. 100**

3. Podstawa prawna

Postępowanie o udzielenie zamówienia publicznego prowadzone jest na podstawie przepisów ustawy z dnia 29 stycznia 2004 roku Prawo zamówień publicznych (tekst jednolity Dz. U. z 2013 r., poz. 907 z późn. zm.) w trybie przetargu nieograniczonego.

4. Generalne zasady uczestnictwa w postępowaniu

- 1) Ofertę może złożyć osoba fizyczna, osoba prawna lub jednostka organizacyjna nie posiadająca osobowości prawnej oraz podmioty te występujące wspólnie.
- 2) Każdy Wykonawca może złożyć tylko jedną ofertę.

5. Oferty wariantowe, częściowe

- 1) Zamawiający nie dopuszcza możliwości składania ofert wariantowych.
- 2) Zamawiający dopuszcza możliwość składania ofert częściowych.

6. Zamówienia uzupełniające

Zamawiający nie przewiduje zamówień uzupełniających, o których mowa w art. 67 ust. 1 pkt 7 ustawy Prawo zamówień publicznych.

7. Pisemność postępowania

- 1) Oświadczenia, wnioski, zawiadomienia oraz informacje Zamawiający i Wykonawcy przekazują pisemnie, faxem lub drogą elektroniczną.
- 2) Oświadczenia, wnioski, zawiadomienia oraz informacje przekazane za pomocą faksu lub drogą elektroniczną wymagają na żądanie każdej ze stron, niezwłocznego potwierdzenia faktu ich otrzymania.

Część II Przedmiot zamówienia i termin jego realizacji

**1. Przedmiot zamówienia – CPV 39113600 - 3
CVP 34928480 - 6**

Opis przedmiotu zamówienia

Przedmiotem zamówienia jest dostawa i montaż elementów małej architektury z podziałem na 4 części:

- I. **Dla części I** – dostawa, ustawienie i montaż 71 sztuk ławek, w tym 23 sztuk ławek z oparciem tzw. „warszawskich” (Typ A) i 48 sztuk ławek bez oparcia (Typ B). Parametry techniczne ławek oraz sposób montażu określa zał. nr 7.1 do SIWZ.
- II. **Dla części II** – dostawa, montaż i ustawienie 7 szt. kaskadowych konstrukcji kwiatnikowych. Parametry techniczne kaskadowych konstrukcji kwiatnikowych określa zał. nr 7.2 do SIWZ.
- III. **Dla części III** – dostawa i ustawienie 109 szt. donic betonowych z metalowym pierścieniem. Parametry techniczne donic określa zał. nr 7.3 do SIWZ.
- IV. **Dla części IV** – dostawa i ustawienie 60 szt. koszy betonowych z metalowym pierścieniem. Parametry techniczne koszy określa zał. nr 7.4 do SIWZ.

2. Termin realizacji zamówienia

- Zamówienie będzie realizowane w terminach:
 - dla części I – 30 dni od daty podpisania umowy;
 - dla części II – 30 dni od daty podpisania umowy;
 - dla części III – 30 dni od daty podpisania umowy;
 - dla części IV – 30 dni od daty podpisania umowy.

C z ę ś ć I I I

Warunki udziału w postępowaniu oraz opis sposobu dokonywania oceny spełniania tych warunków

1. O udzielenie zamówienia mogą ubiegać się wykonawcy, którzy spełniają warunki dotyczące :

- 1) **posiadania uprawnień do wykonywania określonej działalności lub czynności, jeżeli przepisy prawa nakładają obowiązek ich posiadania.**
 - zamawiający nie wyznacza szczegółowego warunku w tym zakresie.
- 2) **posiadania wiedzy i doświadczenia.**
 - zamawiający nie wyznacza szczegółowego warunku w tym zakresie.
- 3) **dysponowania odpowiednim potencjałem technicznym oraz osobami zdolnymi do wykonania zamówienia.**
 - zamawiający nie wyznacza szczegółowego warunku w tym zakresie.
- 4) **sytuacji ekonomicznej i finansowej.**
 - zamawiający nie wyznacza szczegółowego warunku w tym zakresie.

2. W postępowaniu mogą wziąć udział Wykonawcy, którzy spełniają warunki dotyczące braku podstaw do wykluczenia z postępowania o udzielenie zamówienia publicznego w okolicznościach, o których mowa w art. 24 ust. 1 ustawy Pzp.

Ocena spełnienia warunków udziału w postępowaniu zostanie dokonana na podstawie dokumentów i oświadczeń metodą spełnia/nie spełnia.

3. Oświadczenia i dokumenty wymagane w postępowaniu.

- 1) wypełniony formularz ofertowy o treści zgodnej z zał. nr 1 do SIWZ;
- 2) wypełniony formularz cenowy o treści zgodnej z załącznikiem:
 - a. dla części I - nr. 6.1 do SIWZ;
 - b. dla części II - nr. 6.2 do SIWZ
 - c. dla części III - nr. 6.3 do SIWZ
 - d. dla części IV - nr. 6.4 do SIWZ
- 3) potwierdzenia wniesienia wadium.

- 4) w przypadku, gdy Wykonawcę reprezentuje pełnomocnik do oferty musi być załączone pełnomocnictwo określające jego zakres i podpisane przez osoby uprawnione do reprezentacji Wykonawcy (oryginał lub kopia potwierdzona notarialnie).

3.1 Oświadczenia lub dokumenty potwierdzające spełnianie warunków udziału w postępowaniu:

- 1) oświadczenie Wykonawcy o spełnieniu warunków udziału w postępowaniu – wg wzoru określonego w **załączniku Nr 2** do SIWZ;

3.2. Oświadczenia lub dokumenty potwierdzające niepodleganie wykluczeniu z postępowania:

- 1) oświadczenie Wykonawcy o niepodleganiu wykluczeniu z postępowania - wg wzoru określonego w **załączniku Nr 3** do SIWZ,
- 2) aktualny **odpis z właściwego rejestru lub z centralnej ewidencji i informacji o działalności gospodarczej**, jeżeli odrębne przepisy wymagają wpisu do rejestru lub ewidencji, w celu wykazania braku podstaw do wykluczenia w oparciu o art. 24 ust. 1 pkt 2 ustawy, wystawiony nie wcześniej niż na 6 miesięcy przed upływem terminu składania ofert;

3.3. Dokumenty dotyczące przynależności do tej samej grupy kapitałowej:

- 1) lista podmiotów należących do tej samej grupy kapitałowej w rozumieniu ustawy z dnia 16 lutego 2007 r. o ochronie konkurencji i konsumentów albo informacji o tym, że nie należy do grupy kapitałowej – wg wzoru określonego w **załączniku nr 4** do SIWZ.

4. Wykonawca zagraniczny

- 1) Jeżeli Wykonawca ma siedzibę lub miejsce zamieszkania poza terytorium Rzeczypospolitej Polskiej zamiast dokumentów, o których mowa w pkt 3.2, ppkt. 2 SIWZ, składa dokument lub dokumenty wystawione w kraju, w którym ma siedzibę lub miejsce zamieszkania potwierdzające odpowiednio, że nie otwarto jego likwidacji ani nie ogłoszono upadłości
- 2) Dokumenty, o których mowa w ppkt 1. SIWZ powinny być wystawione nie wcześniej niż 6 miesięcy przed upływem terminu składania ofert.
- 3) Jeżeli w kraju miejsca zamieszkania osoby lub w kraju, w którym wykonawca ma siedzibę lub miejsce zamieszkania, nie wydaje się dokumentów, o których mowa w ppkt 1), zastępuje się je dokumentem zawierającym oświadczenie, w którym określa się także osoby uprawnione do reprezentacji wykonawcy, złożone przed właściwym organem sądowym, administracyjnym albo organem samorządu zawodowego lub gospodarczego odpowiednio kraju miejsca zamieszkania osoby lub kraju, w którym wykonawca ma siedzibę lub miejsce zamieszkania, lub przed notariuszem. Przepis ppkt. 2 stosuje się odpowiednio.

5. Zasady składania ofert wspólnych:

- 1) Wykonawcy ubiegający się wspólnie o udzielenie zamówienia ustanawiają pełnomocnika do reprezentowania ich w postępowaniu o udzielenie zamówienia albo reprezentowania w postępowaniu i zawarcia umowy w sprawie zamówienia publicznego;
- 2) oświadczenie stanowiące zał. 2 do SIWZ składa i podpisuje w imieniu wszystkich wykonawców, **Pełnomocnik lub wszyscy Wykonawcy** wpisując w miejscu przeznaczonym na podanie nazwy i adresu Wykonawcy, nazwy i adresy wszystkich Wykonawców składających ofertę wspólną;

- 3) oświadczenie stanowiące zał. 3 do SIWZ składa osobno każdy z Wykonawców wspólnie ubiegających się o udzielenie zamówienia. Zamawiający dopuszcza możliwość złożenia jednego oświadczenia przez wszystkich Wykonawców składających ofertę wspólną z zastrzeżeniem, że zostanie ono podpisane przez uprawnionego przedstawiciela **każdego z Wykonawców** a w miejscu przeznaczonym na podanie nazwy i adresu Wykonawcy zostaną wpisane nazwy i adresy wszystkich Wykonawców składających ofertę wspólną;
- 4) listę podmiotów należących do tej samej grupy kapitałowej stanowiącą zał. 4 do SIWZ składa osobno każdy z Wykonawców wspólnie ubiegających się o udzielenie zamówienia;
- 5) dokumenty i oświadczenia wymienione w pkt. 3.2 winien przedłożyć każdy z Wykonawców wspólnie ubiegających się o udzielenie zamówienia (np. wspólnicy spółki cywilnej, uczestnicy konsorcjum);
- 6) jeżeli oferta wykonawców ubiegających się wspólnie o udzielenie zamówienia, zostanie wybrana, zamawiający przed zawarciem umowy w sprawie zamówienia publicznego zażąda umowy regulującej współpracę tych wykonawców.

Część IV

Opis sposobu obliczania ceny oferty

- 1) Cenę oferty stanowi wartość z wiersza „Razem wartość prac” kolumna 9 „Wartość brutto” z zał. nr 6.1-6.4 do SIWZ odpowiednio do każdej części zamówienia. W formularzu oferty należy podać cenę brutto oferty. Cenę należy podać w PLN.

Cena oferty dla danej części zamówienia powinna uwzględniać:

Dla części I – dostawę, ustawienie i montaż ławek.

Dla części II – dostawę, montaż oraz ustawienie kaskadowych konstrukcji kwietnikowych.

Dla części III – dostawę oraz ustawienie donic.

Dla części IV – dostawę oraz ustawienie koszy.

- 2) Ceny podane przez Wykonawcę ustalane są na cały okres obowiązywania umowy i nie podlegają podwyższeniu.

Część V

Kryteria oceny ofert

1. Kryteria oceny ofert

W celu wyboru najkorzystniejszej oferty zamawiający przyjął następujące kryteria przypisując im odpowiednio wagi procentowe:

- 1) cena brutto za realizację danej części zamówienia – 95 pkt.
- 2) skrócenie termin wykonania zamówienia – 5 pkt.

Punkty w tym kryterium zostaną przyznane Wykonawcom, którzy zaoferują skrócenie czasu dostawy i ustawienia/montażu w stosunku do wymaganego w SIWZ i wynoszącego 30 dni.

Maksymalna liczba zaoferowanych dni skrócenia terminu, za które zostaną przyznane punkty nie może przekroczyć 7 dni.

2. Zasady oceny ofert według ustalonych kryteriów

1) Ocena ofert dokonywana będzie w kryterium:

a) **C** - cena brutto za realizację danej części zamówienia – według następującego wzoru:

$$C = \frac{\text{najniższa cena ofertowa brutto}}{\text{cena oferty badanej}} \times 95$$

b) **T** – skrócenia terminu – według wzoru:

$$T = \frac{\text{liczba zaoferowanych dni skrócenia terminu (max 7 dni)}}{7} \times 5$$

- w przypadku zaoferowania większej liczby dni niż 7, Zamawiający przyjmie za zaoferowaną najwyższą liczbę tj. 7 dni,
- niewypełnienie pkt. 1.1. formularza oferty zostanie potraktowane jako niezaoferowanie skrócenia terminu wykonania zamówienia.

2) Za najkorzystniejszą zostanie uznana oferta, która uzyska łącznie najwyższą liczbę punktów:

$$L = C + T$$

3) Obliczenia dokonywane będą z dokładnością do dwóch miejsc po przecinku.

4) Jeżeli nie można wybrać oferty najkorzystniejszej z uwagi na to, że dwie lub więcej oferty przedstawiają taki sam bilans ceny i kryterium skrócenia terminu, Zamawiający spośród tych ofert wybierze ofertę z najniższą ceną.

Część VI

Forma i zasady wnoszenia wadium

1. Wysokość wadium

Wykonawca przystępujący do postępowania jest zobowiązany wnieść wadium w wysokości:

- Dla części I – 2 400 zł.
- Dla części II – 500 zł.
- Dla części III – 4 300 zł.
- Dla części IV – 2 500 zł.

2. Forma wadium

Wadium może być wniesione w jednej lub kilku następujących formach:

- 1) pieniądzu,

- 2) poręczeniach bankowych lub poręczeniach spółdzielczej kasy oszczędnościowo-kredytowej, z tym że poręczenie kasy jest zawsze poręczeniem pieniężnym,
- 3) gwarancjach bankowych,
- 4) gwarancjach ubezpieczeniowych,
- 5) poręczeniach udzielanych przez podmioty, o których mowa w art. 6b ust. 5 pkt 2 ustawy z dnia 9 listopada 2000 r. o utworzeniu Polskiej Agencji Rozwoju Przedsiębiorczości (Dz. U. z 2007 r. Nr 42, poz. 275 z późn. zm.).

3. Termin i miejsce wniesienia wadium

- 1) Wadium wnosi się przed upływem terminu składania ofert.
- 2) W przypadku wnoszenia wadium w pieniądzu ustaloną kwotę należy wpłacić przelewem na konto Zamawiającego:
Citibank Handlowy Bank Handlowy w Warszawie SA nr 03 1030 1508 0000 0005 5005 4035
Kserokopię przelewu należy dołączyć do oferty.
- 3) W przypadku wnoszenia wadium w pozostałych dopuszczalnych formach określonych w pkt 2 cz. VI SIWZ oryginalny dokument wadium należy dołączyć do oferty.
- 4) Nie wniesienie wadium w wymaganym terminie oraz wymaganej wysokości i formie skutkuje wykluczeniem Wykonawcy z postępowania.

4. Zwrot wadium

1. Zamawiający zwróci wadium wszystkim Wykonawcom niezwłocznie po wyborze oferty najkorzystniejszej lub unieważnieniu postępowania, z wyjątkiem Wykonawcy, którego oferta została wybrana jako najkorzystniejsza, z zastrzeżeniem pkt 6.
2. Wykonawcy, którego oferta została wybrana jako najkorzystniejsza, Zamawiający zwróci wadium niezwłocznie po zawarciu umowy w sprawie zamówienia publicznego oraz wniesieniu zabezpieczenia należytego wykonania umowy, jeżeli jego wniesienia żądano.
3. Zamawiający zwróci niezwłocznie wadium na wniosek Wykonawcy, który wycofał ofertę przed upływem terminu składania ofert.
4. Zamawiający zażąda ponownego wniesienia wadium przez Wykonawcę, któremu zwrócono wadium na podstawie pkt 1, jeżeli w wyniku rozstrzygnięcia odwołania jego oferta została wybrana jako najkorzystniejsza. Wykonawca wnosi wadium w terminie określonym przez Zamawiającego
5. Jeżeli wadium wniesiono w pieniądzu, Zamawiający zwróci je wraz z odsetkami wynikającymi z umowy rachunku bankowego, na którym było ono przechowywane, pomniejszone o koszty prowadzenia rachunku oraz prowizji bankowej za przelew pieniędzy na rachunek bankowy wskazany przez Wykonawcę.
6. Zamawiający zatrzyma wadium wraz z odsetkami, jeżeli Wykonawca w odpowiedzi na wezwanie, o którym mowa w art. 26 ust. 3, z przyczyn leżących po jego stronie, nie złożył dokumentów lub oświadczeń, o których mowa w art. 25 ust. 1, pełnomocnictw, listy podmiotów należących do tej samej grupy kapitałowej, o której mowa w art. 24 ust. 2 pkt 5, lub informacji o tym, że nie należy do grupy kapitałowej, lub nie wyraził zgody na poprawienie omyłki, o której mowa w art. 87 ust. 2 pkt 3, co powodowało brak możliwości wybrania oferty złożonej przez Wykonawcę jako najkorzystniejszej.

7. Zamawiający zatrzyma wadium wraz z odsetkami, jeżeli Wykonawca, którego oferta została wybrana:
 - a) odmówił podpisania umowy w sprawie zamówienia publicznego na warunkach określonych w ofercie;
 - b) nie wniósł wymaganego zabezpieczenia należytego wykonania umowy;
 - c) zawarcie umowy w sprawie zamówienia publicznego stało się niemożliwe z przyczyn leżących po stronie Wykonawcy.

Część VII

Zasady przygotowania oferty

1. Wymogi formalne

- 1) Oferta musi obejmować całość danej części zamówienia i być sporządzona zgodnie z niniejszą SIWZ na formularzu o treści zgodnej z określoną we wzorze stanowiącym załącznik Nr 1.
- 2) Wykonawca ma prawo złożyć tylko jedną ofertę.
- 3) Oferta musi spełniać następujące wymogi:
 - a) musi zostać sporządzona w języku polskim z zachowaniem formy pisemnej,
 - b) formularz oferty i wszystkie dokumenty (również te złożone na załączonych do SIWZ wzorach) muszą być podpisane przez osobę(-y) upoważnioną(-e) do reprezentowania zgodnie z formą reprezentacji Wykonawcy określoną w dokumencie rejestrowym lub innym dokumencie, właściwym dla formy organizacyjnej,
 - c) poprawki lub zmiany w ofercie, muszą być parafowane własnoręcznie przez osobę (-y) podpisującą(-e) ofertę,
 - d) załączniki i dokumenty muszą być sporządzone wg wzorów i wymogów SIWZ,
 - e) zaleca się ponumerowanie kolejnych stron oferty.

Uwaga:

Załączone do oferty kopie wymaganych dokumentów i oświadczeń muszą być poświadczane za zgodność z oryginałem przez uprawnionego przedstawiciela Wykonawcy.

2. Opakowanie oferty

- 1) Ofertę należy złożyć w jednej trwale zamkniętej kopercie (opakowaniu).
- 2) Koperta lub opakowanie oferty powinno zostać zaadresowane w sposób następujący:

Zarząd Oczyszczania Miasta
Al. Jerozolimskie 11/19
00-508 Warszawa
z dopiskiem „oferta ZOM/KP/ 9 /15 „

i opatrzona pełną nazwą i dokładnym adresem Wykonawcy.

- 3) W przypadku oferty wspólnej należy wymienić z nazwy z określeniem siedziby - wszystkie podmioty składające ofertę wspólną z zaznaczeniem lidera.

Część VIII

Informacje o trybie składania i otwarcia ofert

1. Miejsce i termin składania ofert

Ofertę należy złożyć w siedzibie Zamawiającego w pok. Nr 303, piętro III do dnia 29.2015 r., do godziny 11:00.

2. Miejsce i termin otwarcia ofert

Otwarcie ofert nastąpi w siedzibie Zamawiającego w pok. Nr 106, piętro I, w dniu 29.05.2015 r., o godzinie 11:15.

3. Publiczne otwarcie ofert

- 1) Otwarcie ofert jest jawne.
- 2) Bezpośrednio przed otwarciem ofert Zamawiający poda kwotę, jaką zamierza przeznaczyć na sfinansowanie zamówienia.
- 3) Dokonując otwarcia ofert Zamawiający poda imię i nazwisko, nazwę (firmę) Wykonawcy, adres, (siedzibę), cenę oferty oraz zadeklarowane skrócenie terminu wykonania zamówienia.

4. Termin związania ofertą

Wykonawca pozostaje związany złożoną ofertą przez okres 30 dni. Bieg terminu związania ofertą rozpoczyna się wraz z upływem terminu składania ofert.

Część IX

Postanowienia końcowe

1. Wzór umowy stanowi załącznik nr 5

W odniesieniu do art. 144 ust. 1 ustawy Prawo zamówień publicznych – Zamawiający zastrzega sobie możliwość zmiany warunków umowy na etapie jej realizacji w zakresie:

- terminu realizacji – pod warunkiem, że zaszły okoliczności, których nie można było przewidzieć w chwili zawarcia umowy, a w szczególności gdy /np ./:
 - o zaistnieją przyczyny powodujące brak możliwości prowadzenia robót, które zostaną potwierdzone przez Zamawiającego,
- miejsca ustawienia elementów małej architektury - pod warunkiem, że zaszły okoliczności, których nie można było przewidzieć w chwili zawarcia umowy

- zmiany osób przewidzianych do nadzoru nad realizacją umowy.

2. Zabezpieczenie należytego wykonania umowy

- 1) Wykonawca zobowiązany jest do wniesienia zabezpieczenia należytego wykonania umowy w wysokości 10 % ceny całkowitej podanej w ofercie.
- 2) Zabezpieczenie należytego wykonania umowy może być wniesione w:
 - a) pieniądzu,
 - b) poręczeniach bankowych lub poręczeniach spółdzielczej kasy oszczędnościowo-kredytowej, z tym że zobowiązanie kasy jest zawsze zobowiązaniem pieniężnym,
 - c) gwarancjach bankowych,
 - d) gwarancjach ubezpieczeniowych,
 - e) poręczeniach udzielanych przez podmiot, o których mowa w art. 6b ust. 5 pkt 2 ustawy z dnia 9 listopada 2000 r. o utworzeniu Polskiej Agencji Rozwoju Przedsiębiorczości.
- 3) W przypadku wnoszenia zabezpieczenia należytego wykonania umowy:
 - a) w pieniądzu odpowiednią kwotę należy wpłacić przelewem na konto podane przez Zamawiającego najpóźniej w dniu podpisania umowy. Za termin ten uznaje się czas do podpisania umowy,
 - b) W przypadku wniesienia zabezpieczenia w pozostałych dopuszczalnych formach określonych w pkt 2) oryginalny dokument zabezpieczenia należy złożyć w pok. 203 nie później niż w dniu zawarcia umowy. Okres ważności zabezpieczenia powinien uwzględniać termin określony w § 5. wzoru umowy.

3. Termin i miejsce podpisania umowy

Zamawiający wskaże termin i miejsce podpisania umowy Wykonawcy, którego oferta została uznana za najkorzystniejszą w piśmie informującym o wyniku postępowania oraz określi kwotę zabezpieczenia.

4. Pouczenie o środkach ochrony prawnej

- 1) Środki ochrony prawnej przysługują Wykonawcy, a także innemu podmiotowi, jeżeli ma lub miał interes w uzyskaniu zamówienia oraz poniósł lub może ponieść szkodę w wyniku naruszenia przez zamawiającego przepisów ustawy Pzp, o których mowa w Dziale VI ustawy Prawo zamówień publicznych.
- 2) Środki ochrony prawnej wobec ogłoszenia o zamówieniu oraz specyfikacji istotnych warunków zamówienia przysługują również organizacjom wpisanym na listę, o której mowa w art. 154 pkt 5 ustawy Pzp.

Wykaz załączników:

- 1) Formularz oferty – zał. nr 1
- 2) Oświadczenie o spełnianiu warunków udziału w postępowaniu – zał. nr 2
- 3) Oświadczenie o niepodleganiu wykluczeniu z postępowania – zał. nr 3
- 4) Lista podmiotów należących do tej samej grupy kapitałowej – zał. nr 4
- 5) Wzór umowy:
 - dla części I – zał. nr 5.1
 - dla części II – zał. nr 5.2
 - dla części III – zał. nr 5.3
 - dla części IV – zał. nr 5.4
- 6) Formularz cenowy:
 - dla części I – zał. nr 6.1
 - dla części II – zał. nr 6.2

- dla części III – zał. nr 6.3
- dla części IV – zał. nr 6.4

7) Parametry techniczne elementów małej architektury oraz zasady wykonania umowy:

- dla części I – zał. nr. 7.1
- dla części II – zał. nr 7.2
- dla części III – zał. nr 7.3
- dla części IV – zał. nr 7.4

8) Lokalizacja rozstawienia elementów małej architektury:

- dla części I – zał. nr. 8.1

oznaczenie sprawy: ZOM/KP/9/15

Załącznik Nr 1 do SIWZ

(pieczęć Oferenta)

FORMULARZ OFERTY

nazwa wykonawcy

REGON

NIP

kod, miejscowość-.....,

województwo,

ulica, nr domu, nr lokalu,,

telefon

fax

e-mail.....

W odpowiedzi na ogłoszenie o postępowaniu o udzielenie zamówienia publicznego, prowadzonym w trybie przetargu nieograniczonego na: „DOSTAWĘ ELEMENTÓW MAŁEJ ARCHITEKTURY”

1. Oferujemy wykonanie przedmiotu zamówienia za cenę brutto:

- a) Część I - zł.
- b) Część II - zł.
- c) Część III - zł.
- d) Część IV - zł.

1.1. oraz deklarujemy skrócenie terminu wykonania zamówienia, dla:

Części I – odni

Części II – odni

Części III – odni

Części IV – odni

- w przypadku zaoferowania większej liczby dni niż 7, Zamawiający przyjmie za zaoferowaną najwyższą liczbę tj. 7 dni,
- niewypełnienie pkt. 1.1. formularza oferty zostanie potraktowane jako niezaoferowanie skrócenia terminu wykonania zamówienia.

2. Zapoznaliśmy się ze specyfikacją istotnych warunków zamówienia i nie wnosimy do niej zastrzeżeń.

3. Akceptujemy warunki określone we wzorze umowy - załącznik nr 5.1-5.4 do SIWZ.

4. Uważamy się za związanych niniejszą ofertą przez okres 30 dni.

5. Wadium zostało wniesione w dniu w wysokości w formie

Po przeprowadzonym postępowaniu proszę zwrócić wadium na konto Nr

w Banku

(dotyczy Oferentów, którzy wnieśli wadium w pieniądzu)

6. Oświadczamy, że powierzymy podwykonawcom wykonanie niżej wymienionych prac:

.....
.....

7. W przypadku wyboru oferty zobowiązujemy się do:

- 1) podpisania umowy w terminie i miejscu wskazanym przez Zamawiającego,
- 2) wniesienia zabezpieczenia należytego wykonania umowy w wysokości 10% ceny ofertowej (brutto) najpóźniej w dniu zawarcia umowy.

8. Oferta została złożona na ponumerowanych stronach.

Załącznikami do niniejszego formularza stanowiącymi integralną część oferty są:

	<i>Strona</i>
1)
2)
3)
4)
5)
6)
7)
8)
9)
10)

..... 20... r.

(miejscowość)

(data)

.....
(podpis i pieczęćka imienna uprawnionego(-ych) przedstawiciela(-li) firmy wykonawcy

oznaczenie sprawy: ZOM/KP/9/15

Załącznik Nr 2 do SIWZ

Nazwa i adres Wykonawcy:

.....

.....

(w przypadku oferty wspólnej należy wymienić wszystkich Wykonawców)

OŚWIADCZENIE

Składając ofertę w postępowaniu o udzielenie zamówienia publicznego na: „**DOSTAWĘ ELEMENTÓW MAŁEJ ARCHITEKTURY**” oświadczamy, że spełniamy warunki udziału w postępowaniu określone w art. 22 ust. 1 ustawy z dnia 29 stycznia 2004 r. Prawo zamówień publicznych (tekst jednolity Dz. U. z 2013 r., poz. 907 z późn. zm.), dotyczące:

- 1) posiadania uprawnień do wykonywania określonej działalności lub czynności, jeżeli przepisy prawa nakładają obowiązek ich posiadania;
- 2) posiadania wiedzy i doświadczenia;
- 3) dysponowania odpowiednim potencjałem technicznym oraz osobami zdolnymi do wykonania zamówienia;
- 4) sytuacji ekonomicznej i finansowej.

.....
 miejscowość, data, podpis i pieczęć imienna uprawnionego(-ych) przedstawiciela(-i) Wykonawcy*

* - w przypadku złożenia oferty wspólnej podpisuje Pełnomocnik lub wszyscy Wykonawcy

oznaczenie sprawy: ZOM/KP/9/15

Załącznik Nr 3 do SIWZ

Nazwa i adres Wykonawcy:

.....

OŚWIADCZENIE

Składając ofertę w postępowaniu o udzielenie zamówienia publicznego na: „**DOSTAWĘ ELEMENTÓW MAŁEJ ARCHITEKTURY**” oświadczamy, że brak jest podstaw do wykluczenia nas z powodu niespełniania warunków określonych w art. 24 ust. 1 ustawy z dnia 29 stycznia 2004 r. Prawo zamówień publicznych (tekst jednolity Dz. U. z 2013 r., poz. 907 z późn. zm.).

..... r.
 miejscowość data

.....
 podpis i pieczętka imienna uprawnionego(-ych) przedstawiciela(-i)
 Wykonawcy

oznaczenie sprawy: ZOM/KP/9/15

Załącznik Nr 4 do SIWZ

Nazwa i adres Wykonawcy:

.....

 .

**LISTA PODMIOTÓW NALEŻĄCYCH DO TEJ SAMEJ GRUPY KAPITAŁOWEJ/
 INFORMACJA O TYM, ŻE WYKONAWCA NIE NALEŻY DO GRUPY KAPITAŁOWEJ ***

1. **Składamy listę podmiotów**, razem z którymi należymy do tej samej grupy kapitałowej w rozumieniu ustawy z dnia 16 lutego 2007 r. o ochronie konkurencji i konsumentów (Dz. U. nr 50, poz. 331 z późn. zm.)

L.p.	Nazwa podmiotu
1.	
2.	
.....	

.....
 (miejscowość, data)

.....
 podpis osoby uprawnionej do reprezentowania Wykonawcy

2. **Informujemy, że nie należymy do grupy kapitałowej**, o której mowa w art. 24 ust. 2 pkt 5 ustawy Prawo zamówień publicznych.

.....
 (miejscowość, data)

.....
 podpis osoby uprawnionej do reprezentowania Wykonawcy

* należy wypełnić pkt 1 **lub** pkt 2

WZÓR UMOWY

Umowa zawarta w dniu 2015 r. w Warszawie w wyniku przeprowadzenia postępowania o udzielenie zamówienia publicznego w trybie przetargu nieograniczonego nr ZOM/KP/ / pomiędzy:

Miastem Stołecznym Warszawa - Zarządem Oczyszczania Miasta z siedzibą w Warszawie, Al. Jerozolimskie 11/19, NIP 526-10-46-104, zwanym dalej **Zamawiającym**, reprezentowanym na podstawie pełnomocnictwa Prezydenta m.st. Warszawy GP-0158/1295/08 z dnia 23.04.2008r. przez:

- Tadeusza Jaszczółta – Dyrektora

a

.....z siedzibą w, ul. zarejestrowaną w Sądzie Rejonowym dla Wydział ... KRS, nr wpisu do rejestru przedsiębiorców.....o kapitale zakładowym w wysokościzł, NIP zwanym dalej **Wykonawcą**, reprezentowanym przez:

-

§ 1

[Przedmiot umowy]

1. Przedmiotem umowy jest **dostawa, ustawienie i montaż 71 sztuk ławek, w tym 23 sztuk ławek z oparciem tzw. „warszawskich’ (Typ A) i 48 sztuk ławek bez oparcia (Typ B).**
2. Parametry techniczne ławek zostały przedstawione w załączniku numer 2 do umowy.
3. Miejsca montażu ławek zostały przedstawione w załączniku numer 3 do umowy.

§ 2

[Termin realizacji umowy]

Realizacja przez Wykonawcę przedmiotu umowy nastąpi do dnia2015 roku.

§ 3

[Warunki wykonania umowy]

1. Szczegółowe zasady realizacji przedmiotu umowy zostały określone w części II załącznika nr 2 do umowy.
2. Odbiór, zgodnego z umową, przedmiotu umowy będzie dokonany komisyjnie na zasadach przedstawionych w załączniku nr 2 część II do umowy oraz zakończony spisaniem protokołu odbioru końcowego. Wykonawca zobowiązany jest do skierowania swojego przedstawiciela do udziału w odbiorze przedmiotu umowy.
3. W przypadku stwierdzenia niezgodności dostarczonych ławek z parametrami technicznymi przedstawionymi w załączniku nr 2 do umowy lub innych wad fizycznych

ławek, Zamawiający nie dokona odbioru ławek i sporządzi protokół usterkowy. W takim przypadku Wykonawca zobowiązany jest do niezwłocznego dostarczenia ławek zgodnych z umową, na swój koszt i ryzyko w terminie 5 dni od daty zgłoszenia nieprawidłowości.

4. Wykonawca ustawi ławki zgodnie z załącznikiem nr 3 do umowy. Dokładny plan ustawienia ławek przekazany zostanie do min 5 dni przed planowanym rozstawieniem i montażem ławek przez Wykonawcę.
5. Zamawiający ma prawo do dokonywania kontroli realizacji umowy na każdym jej etapie.
6. Na żądanie Zamawiającego, Wykonawca obowiązany jest do skierowania swojego przedstawiciela do udziału w kontroli.
7. W przypadku niestawienia się do udziału w kontroli przedstawiciela Wykonawcy, w ciągu jednej godziny od wezwania, sporządzony zostanie protokół jednostronny, który będzie podstawą do obniżenia wynagrodzenia i naliczenia kar umownych.

§ 4

[Wynagrodzenie. Termin zapłaty.]

1. Za prawidłowe wykonanie prac określonych w umowie Zamawiający zapłaci Wykonawcy wynagrodzenie brutto w wysokości zł (*słownie złotych:*).
2. Ceny jednostkowe poszczególnych ławek określa załącznik nr 1 do umowy.
3. Ceny jednostkowe zawarte w umowie, określone w zał. nr 1 będą obowiązywały przez cały okres realizacji umowy i obejmują całość wynagrodzenia na rzecz Wykonawcy z tytułu wykonania niniejszej umowy, w tym wszelkie wydatki i nakłady (koszty transportu, materiałów, montażu itd.).
4. Podstawą do wystawienia faktury VAT będzie protokół odbioru końcowego sporządzony w trakcie odbioru komisijnego, o którym mowa w §3 ust. 2, zawierający kwotę do zapłaty.
5. Wykonawca wystawi fakturę VAT w terminie zgodnym z obowiązującymi przepisami, płatną w ciągu 21 dni od daty jej otrzymania przez Zamawiającego.
6. Zapłata należności dokonana zostanie przelewem na konto Wykonawcy wskazane w prawidłowo wystawionej fakturze VAT. Terminem zapłaty jest data obciążenia rachunku Zamawiającego.

§ 5

[Zabezpieczenie należytego wykonania umowy]

1. Zabezpieczeniem gwarantującym wykonanie przedmiotu umowy zgodnie z niniejszą umową oraz służącym pokryciu roszczeń z tytułu rękojmi jest równowartość 10% wynagrodzenia brutto określonego w §4 ust. 1, tj. zł (*słownie złotych:*).
2. Wykonawca przed podpisaniem umowy przez strony wniósł zabezpieczenie należytego wykonania umowy w wysokości określonej w niniejszym paragrafie w formie
3. Zabezpieczenie należytego wykonania umowy będzie zwrócone Wykonawcy w terminach i wysokościach jak niżej:
 - a) 70% wysokości zabezpieczenia, o którym mowa w ust. 1 niniejszego paragrafu, w terminie 30 dni od dnia podpisania końcowego protokołu odbioru stanowiącego potwierdzenie przez Zamawiającego przedmiotu umowy za należyte wykonany.

- b) 30% wysokości zabezpieczenia, o którym mowa w ust. 1 niniejszego paragrafu, nie później niż w 15 dniu po upływie okresu rękojmi na dostarczone ławki, na podstawie protokołu odbioru sprawdzającego stan ławek po upływie okresu rękojmi.

§ 6

[Zakres obowiązków i odpowiedzialności Wykonawcy]

1. Wykonawca zobowiązuje się do informowania Zamawiającego o stopniu zaawansowania realizacji Umowy, w tym o wszelkich utrudnieniach, które mogłyby spowodować opóźnienie w terminowym zakończeniu przedmiotu umowy.
2. Pracownicy wykonujący prace montażowe oraz pojazdy służące do realizacji zadań muszą być zaopatrzone w czytelne logo Wykonawcy umieszczone w widocznym miejscu na pojeździe oraz ubraniach pracowników.
3. W przypadku wystąpienia niezależnych od Wykonawcy warunków uniemożliwiających wykonanie przedmiotu umowy Wykonawca zobowiązany jest do zabezpieczenia i przechowywania ławek do czasu ustania tych warunków. Fakt wystąpienia oraz ustania warunków uniemożliwiających wykonanie umowy musi być zgłoszony w formie pisemnej i zaakceptowany w formie pisemnej przez Zamawiającego. W takim przypadku kary umowne z tytułu opóźnienia nie będą naliczane.
4. Wykonawca zobowiązany jest do posiadania przez cały okres wykonywania prac polisy ubezpieczenia od odpowiedzialności cywilnej w zakresie odpowiedzialności kontraktowej i deliktowej. Kopia właściwej polisy ubezpieczeniowej i dowody uiszczenia składek ubezpieczeniowych należnych z tego tytułu będzie stanowić załącznik nr 4 do umowy.
5. Wykonawca ponosi pełną odpowiedzialność za wszelkie szkody powstałe w trakcie realizacji umowy lub z niej wynikające.
6. Wykonawca ponosi odpowiedzialność za roszczenia cywilnoprawne osób trzecich wynikające z niewłaściwego bądź niezgodnego z umową wykonywania przedmiotu umowy.
7. Wykonawca zapewnia własnym kosztem i staraniem ochronę znajdującego się na terenie prac mienia, zobowiązuje się do przestrzegania warunków bezpieczeństwa i higieny pracy oraz ponosi pełną odpowiedzialność za pracowników w przypadku szkody powstałej w wyniku wykonywania przedmiotu umowy.
8. Przedmiot umowy należy wykonać przy użyciu sprzętu, urządzeń i materiałów o jakości odpowiadającej stosownym przepisom, normom, standardom oraz zgodnie z uzgodnieniami dokonanyymi w trakcie realizacji umowy z Zamawiającym. Zanieczyszczenia zebrane w trakcie wykonania przedmiotu umowy muszą zostać usunięte natychmiast po zakończeniu prac.

§ 7

[Gwarancja]

Wykonawca udziela Zamawiającemu gwarancji zgodnie z załącznikiem nr 5 do umowy.

§ 8

[Kary umowne]

1. Zamawiający zastrzega sobie prawo do naliczenia kar umownych w przypadku niedostarczenia w wyznaczonym w umowie terminie lub niewykonania naprawy gwarancyjnej lub niewymienienia ławek na wolne od wad – w wysokości 3% ceny

jednostkowej brutto ławki określonej w załączniku nr 1 do umowy za każdą ławkę, której to dotyczy oraz rozpoczęty dzień opóźnienia.

2. Podstawą do naliczenia kar umownych będzie protokół, o którym mowa w §3 ust. 2 z zastrzeżeniem zapisu §3 ust. 7 oraz protokół odbioru sprawdzający stan ławek po upływie okresu rękojmi.
3. Zapłata kar umownych nie wyłącza prawa Zamawiającego do dochodzenia odszkodowania przenoszącego wysokość kar umownych na zasadach ogólnych.
4. Wykonawca wyraża zgodę na pomniejszenie płatności z przedłożonej faktury o wysokość kar umownych zgodnie z wystawionymi notami obciążeniowymi (prawo potrącenia).

§ 9

[Odstąpienie od umowy]

1. Zamawiający może odstąpić od umowy w całości lub części w przypadku:
 - a) opóźnienia w rozpoczęciu montażu ławek przekraczającego 5 dni,
 - b) opóźnienia w zakończeniu montażu ławek przekraczającego 5 dni.
2. W przypadku odstąpienia przez Zamawiającego od umowy w trybie określonym w ust. 1, Wykonawca zapłaci Zamawiającemu karę umowną w wysokości 20% wynagrodzenia brutto określonego w § 4 ust. 1 umowy, niezależnie od kar umownych naliczonych w związku z opóźnieniem.
3. W przypadku odstąpienia od części umowy w trybie określonym w ust. 1, Wykonawca otrzyma wynagrodzenie wyłącznie za zrealizowaną część umowy.
4. W razie wystąpienia istotnej zmiany okoliczności powodującej, że wykonanie umowy nie leży w interesie publicznym, czego nie można było przewidzieć w chwili zawarcia umowy, Zamawiający może odstąpić od umowy w terminie 30 dni od daty powzięcia wiadomości o tych okolicznościach. W takim wypadku Wykonawca może żądać jedynie wynagrodzenia należnego z tytułu wykonania części umowy.

§ 10

[Rozwiązanie umowy i szczególny tryb odstąpienia od umowy]

1. Zamawiającemu przysługuje prawo rozwiązania umowy w trybie natychmiastowym bez zachowania okresu wypowiedzenia, gdy naliczone kary umowne przekroczą 20% łącznego wynagrodzenia brutto określonego w § 4 ust. 1.

§ 11

[Osoby odpowiedzialne za realizację umowy]

1. Ze strony Zamawiającego osobą odpowiedzialną za realizację umowy i wyznaczoną do kontaktów z Wykonawcą jest: _____, tel. _____.
2. Ze strony Wykonawcy osobą odpowiedzialną za realizację umowy i wyznaczoną do kontaktów z Zamawiającym jest: _____, tel. _____.
3. Komórką organizacyjną Zamawiającego odpowiedzialną za techniczną stronę realizacji umowy jest Dział Zieleni.

§ 12

[Postanowienia dodatkowe]

1. Zmiana postanowień zawartej umowy może nastąpić jedynie w trybie przewidzianym w ustawie Prawo zamówień publicznych, za zgodą obu stron wyrażoną na piśmie, pod rygorem nieważności.

2. W sprawach nieuregulowanych umową stosuje się przepisy kodeksu cywilnego i ustawy Prawo zamówień publicznych.
3. Spory wynikające z niniejszej umowy rozpatrywać będzie sąd powszechny właściwy miejscowo dla siedziby Zamawiającego.
4. Prawa Wykonawcy z tytułu niniejszej umowy nie mogą być przez Wykonawcę przenoszone na osoby trzecie ani w całości ani w części bez zgody Zamawiającego. Dotyczy to w szczególności wierzytelności o zapłatę faktury.
5. Podpisane przez strony załączniki stanowią integralną część umowy.
6. Umowa została sporządzona w dwóch jednobrzmiących egzemplarzach, po jednym dla każdej ze stron.

.....

Zamawiający

.....

Wykonawca

Załącznik nr 5 do umowy nr z dnia

Gwarancja

§ 1

Firma z siedzibą w przy ulicy, zwana dalej Wykonawcą, udziela 24 miesięcznej gwarancji na dostarczone ławki oraz ich montaż z wyłączeniem uszkodzeń mechanicznych powstałych w trakcie użytkowania.

§ 2

W wypadku ujawnienia wad w okresie gwarancyjnym Wykonawca zobowiązuje się do wykonania na swój koszt i ryzyko naprawy lub wymiany wadliwych ławek na nowe, pozbawione wad w terminie ustalonym każdorazowo między Zamawiającym a Wykonawcą w oparciu o realny czas konieczny na wykonanie naprawy lub wymiany ławki, jednak nie dłuższym niż 14 dni roboczych od zgłoszenia wady przez Zamawiającego.

§ 3

Wady powodujące niestabilność, mobilność oraz uszkodzenia mechaniczne, pęknięcia, rdzewienie, odbarwienia oraz inne rodzaje uszkodzeń mechanicznych, niewynikające z ingerencji zewnętrznej (np. akty wandalizmu), podlegają uwzględnieniu w ramach gwarancji.

§ 4

W przypadku wykonywania istotnych napraw elementów ławek objętych niniejszą gwarancją lub ich wymiany, termin gwarancji będzie biegł na nowo od daty zakończenia napraw lub dostaw wykonanych w ramach tej gwarancji.

.....
Zamawiający

.....
Wykonawca

WZÓR UMOWY

Umowa zawarta w dniu 2015 r. w Warszawie w wyniku przeprowadzenia postępowania o udzielenie zamówienia publicznego w trybie przetargu nieograniczonego nr ZOM/KP/..... / 15 pomiędzy:

Miastem Stołecznym Warszawa - Zarządem Oczyszczania Miasta z siedzibą w Warszawie, Al. Jerozolimskie 11/19, NIP 526 – 10 – 46 – 104, zwanym dalej **Zamawiającym**, reprezentowanym na podstawie pełnomocnictwa Prezydenta m.st. Warszawy GP-0158/1295/08 z dnia 23.04.2008r. przez:

- Tadeusza Jaszczółta – Dyrektora

a

.....z siedzibą w, ul. zarejestrowaną w Sądzie Rejonowym dla Wydział KRS, nr wpisu do rejestru przedsiębiorców.....o kapitale zakładowym w wysokościzł, NIP zwanym dalej **Wykonawcą**, reprezentowanym przez:

-

§ 1

[Przedmiot umowy]

1. Przedmiotem umowy jest **dostawa, montaż i ustawienie 7 szt. kaskadowych konstrukcji kwietnikowych.**
2. Parametry techniczne kaskadowych konstrukcji kwietnikowych oraz zasady wykonania umowy zostały przedstawione w załączniku numer 2 do umowy.

§ 2

[Termin realizacji umowy]

Realizacja przez Wykonawcę przedmiotu umowy nastąpi do dnia2015 roku.

§ 3

[Warunki wykonania umowy]

1. Szczegółowe zasady realizacji przedmiotu umowy zostały określone w załączniku nr 2 do umowy.
2. Odbiór, zgodnego z umową, przedmiotu umowy będzie dokonany komisyjnie na zasadach przedstawionych w załączniku nr 2 do umowy oraz zakończony spisaniem protokołu odbioru końcowego. Wykonawca zobowiązany jest do skierowania swojego przedstawiciela do udziału w odbiorze przedmiotu umowy.
3. W przypadku stwierdzenia niezgodności dostarczonych kaskadowych konstrukcji kwietnikowych z parametrami technicznymi przedstawionymi w załączniku nr 2 do umowy lub innych wad fizycznych, Zamawiający nie dokona odbioru konstrukcji i sporządzi protokół usterkowy. W takim przypadku Wykonawca zobowiązany jest do

niezwłocznego konstrukcji zgodnych z umową, na swój koszt i ryzyko w terminie 5 dni od daty protokołu usterkowego.

4. Wykonawca ustawi zmontowane konstrukcje kwietnikowe w Warszawie w rejonie ulic Targowa / ul. Wileńska, dokładny plan ustawienia konstrukcji przekazany zostanie do min 5 dni przed planowanym rozstawieniem konstrukcji przez Wykonawcę.
5. Zamawiający ma prawo do dokonywania kontroli realizacji umowy na każdym jej etapie.
6. Na żądanie Zamawiającego, Wykonawca obowiązany jest do skierowania swojego przedstawiciela do udziału w kontroli.
7. W przypadku niestawienia się do udziału w kontroli w ciągu 1 godziny od wezwania przedstawiciela Wykonawcy sporządzony zostanie protokół jednostronny, który będzie podstawą do obniżenia wynagrodzenia i naliczenia kar umownych.

§ 4

[Wynagrodzenie. Termin zapłaty.]

1. Za prawidłowe wykonanie prac określonych w umowie Zamawiający zapłaci Wykonawcy wynagrodzenie brutto w wysokości zł (słownie złotych:).
2. Cena jednostkowa zawarta w umowie, określona w zał. nr 1 będzie obowiązywała przez cały okres realizacji umowy i obejmuje całość wynagrodzenia na rzecz Wykonawcy z tytułu wykonania niniejszej umowy, w tym wszelkie wydatki i nakłady (koszty transportu, materiałów, montażu itd.).
3. Podstawą do wystawienia faktury VAT będzie protokół odbioru końcowego sporządzony w trakcie odbioru komisijnego, o którym mowa w §3 ust. 2.
4. Wykonawca wystawi fakturę VAT w terminie zgodnym z obowiązującymi przepisami, płatną w ciągu 21 dni od daty jej otrzymania przez Zamawiającego.
5. Zapłata należności dokonana zostanie przelewem na konto Wykonawcy wskazane w prawidłowo wystawionej fakturze VAT. Terminem zapłaty jest data obciążenia rachunku Zamawiającego.

§ 5

[Zabezpieczenie należytego wykonania umowy]

1. Zabezpieczeniem gwarantującym wykonanie przedmiotu umowy zgodnie z niniejszą umową oraz służącym pokryciu roszczeń z tytułu rękojmi jest równowartość 10 % wynagrodzenia brutto określonego w § 4 ust. 1, tj.zł (słownie złotych:).
2. Wykonawca przed podpisaniem umowy przez strony wniósł zabezpieczenie należytego wykonania umowy w wysokości określonej w niniejszym paragrafie w formie
3. Zabezpieczenie należytego wykonania umowy będzie zwrócone Wykonawcy w terminach i wysokościach jak niżej:
 - a) 70% wysokości zabezpieczenia, o którym mowa w ust. 1 niniejszego paragrafu, w terminie 30 dni od dnia podpisania końcowego protokołu odbioru stanowiącego potwierdzenie przez Zamawiającego przedmiotu umowy za należyte wykonanie.
 - b) 30% wysokości zabezpieczenia, o którym mowa w ust. 1 niniejszego paragrafu, nie później niż w 15 dniu po upływie okresu rękojmi na dostarczone konstrukcje kwietnikowe, na podstawie protokołu odbioru sprawdzającego stan kaskadowych konstrukcji kwietnikowych po upływie okresu rękojmi.

§ 6***[Zakres obowiązków i odpowiedzialności Wykonawcy]***

1. Wykonawca zobowiązuje się do informowania Zamawiającego o stopniu zaawansowania realizacji Umowy, w tym o wszelkich utrudnieniach, które mogłyby spowodować opóźnienie w terminowym zakończeniu przedmiotu umowy.
2. Pracownicy wykonujący prace montażowe oraz pojazdy służące do realizacji zadań muszą być zaopatrzone w czytelne logo Wykonawcy umieszczone w widocznym miejscu na pojeździe oraz ubraniach pracowników.
3. W przypadku wystąpienia niezależnych od Wykonawcy warunków uniemożliwiających wykonanie przedmiotu umowy Wykonawca zobowiązany jest do zabezpieczenia i przechowywania konstrukcji do czasu ustania tych warunków. Fakt wystąpienia oraz ustania warunków uniemożliwiających wykonanie umowy musi być zgłoszony w formie pisemnej i zaakceptowany w formie pisemnej przez Zamawiającego. W takim przypadku kary umowne z tytułu opóźnienia nie będą naliczane.
4. Wykonawca zobowiązany jest do posiadania przez cały okres wykonywania prac polisy ubezpieczenia od odpowiedzialności cywilnej w zakresie odpowiedzialności kontraktowej i deliktowej. Kopia właściwej polisy ubezpieczeniowej i dowody uiszczenia składek ubezpieczeniowych należnych z tego tytułu stanowi załącznik nr 3 do umowy.
5. Wykonawca ponosi pełną odpowiedzialność za wszelkie szkody powstałe w trakcie realizacji umowy lub z niej wynikające.
6. Wykonawca ponosi odpowiedzialność za roszczenia cywilnoprawne osób trzecich wynikające z niewłaściwego bądź niezgodnego z umową wykonywania przedmiotu umowy.
7. Wykonawca zapewnia własnym kosztem i staraniem ochronę znajdującego się na terenie prac mienia, zobowiązuje się do przestrzegania warunków bezpieczeństwa i higieny pracy oraz ponosi pełną odpowiedzialność za pracowników w przypadku szkody powstałej w wyniku wykonywania przedmiotu umowy.
8. Przedmiot umowy należy wykonać przy użyciu sprzętu, urządzeń i materiałów o jakości odpowiadającej stosownym przepisom, normom, standardom oraz zgodnie z uzgodnieniami dokonanyymi w trakcie realizacji umowy z Zamawiającym. Zanieczyszczenia zebrane w trakcie wykonania przedmiotu umowy muszą zostać usunięte natychmiast po zakończeniu prac.

§ 7***[Gwarancja]***

Wykonawca udziela Zamawiającemu gwarancji zgodnie z **załącznikiem nr 4 do umowy**.

§ 8***[Kary umowne]***

1. Zamawiający zastrzega sobie prawo do naliczenia kar umownych w przypadku niedostarczenia w wyznaczonym w umowie terminie lub niewykonania naprawy gwarancyjnej lub niewymienienia kaskadowych konstrukcji kwietnikowych na wolne od wad – w wysokości 3% ceny jednostkowej brutto konstrukcji określonej w załączniku nr 1 do umowy za każdy rozpoczęty dzień opóźnienia dla każdej konstrukcji której to dotyczy.

2. Podstawą do naliczenia kar umownych będzie protokół, o którym mowa w §3 ust. 2 z zastrzeżeniem zapisu §3 ust. 7 oraz protokół odbioru sprawdzający stan kaskadowych konstrukcji kwietnikowych po upływie okresu rękojmi.
3. Zapłata kar umownych nie wyłącza prawa Zamawiającego do dochodzenia odszkodowania przenoszącego wysokość kar umownych na zasadach ogólnych.
4. Wykonawca wyraża zgodę na pomniejszanie płatności z przedłożonej faktury o wysokość kar umownych zgodnie z wystawionymi notami obciążeniowymi (prawo potrącenia).

§ 9

[Odstąpienie od umowy]

1. Zamawiający może odstąpić od umowy w całości lub części w przypadku gdy opóźnienie w dostawie, montażu i ustawieniu kaskadowych konstrukcji kwietnikowych przekracza 5 dni.
2. W przypadku odstąpienia przez Zamawiającego od umowy w trybie określonym w ust.1, Wykonawca zapłaci Zamawiającemu karę umowną w wysokości 20% wynagrodzenia brutto określonego w § 4 ust.1 umowy, niezależnie od kar umownych naliczonych w związku z opóźnieniem.
3. W przypadku odstąpienia od części umowy w trybie określonym w ust. 1, Wykonawca otrzyma wynagrodzenie wyłącznie za zrealizowaną część umowy.
4. W razie wystąpienia istotnej zmiany okoliczności powodującej, że wykonanie umowy nie leży w interesie publicznym, czego nie można było przewidzieć w chwili zawarcia umowy, Zamawiający może odstąpić od umowy w terminie 30 dni od daty powzięcia wiadomości o tych okolicznościach. W takim wypadku Wykonawca może żądać jedynie wynagrodzenia należnego z tytułu wykonania części umowy.

§ 10

[Rozwiązanie umowy i szczególny tryb odstąpienia od umowy]

1. Zamawiającemu przysługuje prawo rozwiązania umowy w trybie natychmiastowym bez zachowania okresu wypowiedzenia, gdy naliczone kary umowne przekroczą 20% łącznego wynagrodzenia brutto określonego w § 4 ust. 1.

§ 11

[Osoby odpowiedzialne za realizację umowy]

1. Ze strony Zamawiającego osobą odpowiedzialną za realizację umowy i wyznaczoną do kontaktów z Wykonawcą jest: **Marta Kucińska**, tel. 600 806 083
2. Ze strony Wykonawcy osobą odpowiedzialną za realizację umowy i wyznaczoną do kontaktów z Zamawiającym jest: _____, tel. _____.
3. Komórką organizacyjną Zamawiającego odpowiedzialną za techniczną stronę realizacji umowy jest Dział Zieleni.

§ 12

[Postanowienia dodatkowe]

1. Zmiana postanowień zawartej umowy może nastąpić jedynie w trybie przewidzianym w ustawie Prawo zamówień publicznych, za zgodą obu stron wyrażoną na piśmie, pod rygorem nieważności.
2. W sprawach nieuregulowanych umową stosuje się przepisy kodeksu cywilnego i ustawy Prawo zamówień publicznych.
3. Spory wynikające z niniejszej umowy rozpatrywać będzie sąd powszechny właściwy miejscowo dla siedziby Zamawiającego.

4. Prawa Wykonawcy z tytułu niniejszej umowy nie mogą być przez Wykonawcę przenoszone na osoby trzecie ani w całości ani w części bez zgody Zamawiającego. Dotyczy to w szczególności wierzytelności o zapłatę faktury.
5. Podpisane przez strony załączniki stanowią integralną część umowy.
6. Umowa została sporządzona w dwóch jednobrzmiących egzemplarzach, po jednym dla każdej ze stron.

.....
Zamawiający

.....
Wykonawca

Załącznik nr 4 do umowy nr z dnia

Gwarancja

§ 1

Firma z siedzibą w przy ulicy, zwana dalej Wykonawcą, udziela 24 miesięcznej gwarancji na dostarczone kaskadowe konstrukcje kwietnikowe oraz ich montaż z wyłączeniem uszkodzeń mechanicznych powstałych w trakcie użytkowania.

§ 2

W wypadku ujawnienia wad w okresie gwarancyjnym Wykonawca zobowiązuje się do wykonania na swój koszt i ryzyko naprawy lub wymiany wadliwych konstrukcji kwietnikowych na nowe, pozbawione wad w terminie ustalonym każdorazowo między Zamawiającym a Wykonawcą w oparciu o realny czas konieczny na wykonanie naprawy lub wymiany konstrukcji kwietnikowej, jednak nie dłuższym niż 14 dni roboczych od zgłoszenia wady przez Zamawiającego.

§ 3

Wady powodujące niestabilność, mobilność oraz uszkodzenia mechaniczne, pęknięcia, rdzewienie, odbarwienia oraz inne rodzaje uszkodzeń mechanicznych, niewynikające z ingerencji zewnętrznej (np. akty wandalizmu), podlegają uwzględnieniu w ramach gwarancji.

§ 4

W przypadku wykonywania istotnych napraw elementów konstrukcji objętych niniejszą gwarancją lub ich wymiany, termin gwarancji będzie biegł na nowo od daty zakończenia napraw lub dostaw wykonanych w ramach tej gwarancji.

.....
Zamawiający

.....
Wykonawca

WZÓR UMOWY

Umowa zawarta w dniu 2015 r. w Warszawie w wyniku przeprowadzenia postępowania o udzielenie zamówienia publicznego w trybie przetargu nieograniczonego nr ZOM/KP/ / 15 pomiędzy:

Miastem Stołecznym Warszawa - Zarządem Oczyszczania Miasta z siedzibą w Warszawie, Al. Jerozolimskie 11/19, NIP 526 – 10 – 46 – 104, zwanym dalej **Zamawiającym**, reprezentowanym na podstawie pełnomocnictwa Prezydenta m.st. Warszawy GP-0158/1295/08 z dnia 23.04.2008r. przez:

- Tadeusza Jaszczołta – Dyrektora

a

.....z siedzibą w, ul..... zarejestrowaną w Sądzie Rejonowym dla Wydział ... KRS, nr wpisu do rejestru przedsiębiorców.....o kapitale zakładowym w wysokościzł, NIP zwanym dalej **Wykonawcą**, reprezentowanym przez:

-

§ 1

[Przedmiot umowy]

1. Przedmiotem umowy jest **dostawa i ustawienie 109 szt. donic betonowych z metalowym pierścieniem.**
2. Parametry techniczne donic oraz zasady wykonania umowy zostały przedstawione w załączniku numer 2 do umowy.

§ 2

[Termin realizacji umowy]

Realizacja przez Wykonawcę przedmiotu umowy nastąpi do dnia2015 roku.

§ 3

[Warunki wykonania umowy]

1. Szczegółowe zasady realizacji przedmiotu umowy zostały określone w załączniku nr 2 do umowy.
2. Odbiór, zgodnego z umową, przedmiotu umowy będzie dokonany komisyjnie na zasadach przedstawionych w załączniku nr 2 do umowy oraz zakończony spisaniem protokołu odbioru końcowego. Wykonawca zobowiązany jest do skierowania swojego przedstawiciela do udziału w odbiorze przedmiotu umowy.
3. W przypadku stwierdzenia niezgodności dostarczonych donic z parametrami technicznymi przedstawionymi w załączniku nr 2 do umowy lub z zaakceptowanym przez Zamawiającego kolorem lub innych wad fizycznych donic, Zamawiający nie dokona odbioru donic i sporządzi protokół usterkowy. W takim przypadku Wykonawca zobowiązany jest do dostarczenia donic zgodnych z umową, na swój koszt i ryzyko w terminie 5 dni od daty protokołu usterkowego.

4. Wykonawca ustawi donice w Warszawie wzdłuż ul. Targowej na odc. ul. Kijowska – ul. Wileńska. Dokładny projekt ustawienia donic przekazany zostanie do min 5 dni przed planowanym rozstawieniem donic przez Wykonawcę
5. Zamawiający ma prawo do dokonywania kontroli realizacji umowy na każdym jej etapie.
6. Na żądanie Zamawiającego, Wykonawca obowiązany jest do skierowania swojego przedstawiciela do udziału w kontroli.
7. W przypadku niestawienia się do udziału w kontroli w ciągu jednej godziny od wezwania, przedstawiciela Wykonawcy sporządzony zostanie protokół jednostronny, który będzie podstawą do obniżenia wynagrodzenia i naliczenia kar umownych.

§ 4

[Wynagrodzenie. Termin zapłaty.]

1. Za prawidłowe wykonanie prac określonych w umowie Zamawiający zapłaci Wykonawcy wynagrodzenie brutto w wysokości zł (słownie złotych:).
2. Cena jednostkowa zawarta w umowie, określona zał. nr 1 będzie obowiązywała przez cały okres realizacji umowy i obejmuje całość wynagrodzenia na rzecz Wykonawcy z tytułu wykonania niniejszej umowy, w tym wszelkie wydatki i nakłady (koszty transportu, materiałów, itd.).
3. Podstawą do wystawienia faktury VAT będzie protokół odbioru końcowego sporządzony w trakcie odbioru komisijnego, o którym mowa w §3 ust. 2.
4. Wykonawca wystawi fakturę VAT w terminie zgodnym z obowiązującymi przepisami, płatną w ciągu 21 dni od daty jej otrzymania przez Zamawiającego.
5. Zapłata dokonana zostanie przelewem na konto Wykonawcy wskazane w prawidłowo wystawionej fakturze VAT. Terminem zapłaty jest data obciążenia rachunku Zamawiającego.

§ 5

[Zabezpieczenie należytego wykonania umowy]

1. Zabezpieczeniem gwarantującym wykonanie przedmiotu umowy zgodnie z niniejszą umową oraz służącym pokryciu roszczeń z tytułu rękojmi jest równowartość 10 % wynagrodzenia brutto określonego w § 4 ust. 1, tj. zł (słownie złotych:).
2. Wykonawca przed podpisaniem umowy przez strony wniósł zabezpieczenie należytego wykonania umowy w wysokości określonej w niniejszym paragrafie w formie
3. Zabezpieczenie należytego wykonania umowy będzie zwrócone Wykonawcy w terminach i wysokościach jak niżej:
 - a) 70% wysokości zabezpieczenia, o którym mowa w ust. 1 niniejszego paragrafu, w terminie 30 dni od dnia podpisania końcowego protokołu odbioru stanowiącego potwierdzenie przez Zamawiającego przedmiotu umowy za należyte wykonanie.
 - b) 30% wysokości zabezpieczenia, o którym mowa w ust. 1 niniejszego paragrafu, nie później niż w 15 dniu po upływie okresu rękojmi na dostarczone donice, na podstawie protokołu odbioru sprawdzającego stan donic po upływie okresu rękojmi.

§ 6***[Zakres obowiązków i odpowiedzialności Wykonawcy]***

1. Wykonawca zobowiązuje się do informowania Zamawiającego o stopniu zaawansowania realizacji Umowy, w tym o wszelkich utrudnieniach, które mogłyby spowodować opóźnienie w terminowym zakończeniu przedmiotu umowy.
2. Pracownicy oraz pojazdy służące do realizacji zadań muszą być zaopatrzone w czytelne logo Wykonawcy umieszczone w widocznym miejscu na pojeździe oraz ubraniach pracowników.
3. W przypadku wystąpienia niezależnych od Wykonawcy warunków uniemożliwiających wykonanie przedmiotu umowy Wykonawca zobowiązany jest do zabezpieczenia i przechowywania donic do czasu ustania tych warunków. Fakt wystąpienia oraz ustania warunków uniemożliwiających wykonanie umowy musi być zgłoszony w formie pisemnej i zaakceptowany w formie pisemnej przez Zamawiającego. W takim przypadku kary umowne z tytułu opóźnienia nie będą naliczane.
4. Wykonawca zobowiązany jest do posiadania przez cały okres wykonywania prac polisy ubezpieczenia od odpowiedzialności cywilnej w zakresie odpowiedzialności kontraktowej i deliktowej. Kopia właściwej polisy ubezpieczeniowej i dowody uiszczenia składek ubezpieczeniowych należnych z tego tytułu, stanowi załącznik nr 3 do umowy.
5. Wykonawca ponosi pełną odpowiedzialność za wszelkie szkody powstałe w trakcie realizacji umowy lub z niej wynikające.
6. Wykonawca ponosi odpowiedzialność za roszczenia cywilnoprawne osób trzecich wynikające z niewłaściwego bądź niezgodnego z umową wykonywania przedmiotu umowy.
7. Wykonawca zapewnia własnym kosztem i staraniem ochronę znajdującego się na terenie prac mienia, zobowiązuje się do przestrzegania warunków bezpieczeństwa i higieny pracy oraz ponosi pełną odpowiedzialność za pracowników w przypadku szkody powstałej w wyniku wykonywania przedmiotu umowy.
8. Przedmiot umowy należy wykonać przy użyciu sprzętu, urządzeń i materiałów o jakości odpowiadającej stosownym przepisom, normom, standardom oraz zgodnie z uzgodnieniami dokonanyymi w trakcie realizacji umowy z Zamawiającym. Zanieczyszczenia zebrane w trakcie wykonania przedmiotu umowy muszą zostać usunięte natychmiast po zakończeniu prac.

§ 7***[Gwarancja]***

Wykonawca udziela Zamawiającemu gwarancji zgodnie z **załącznikiem nr 4 do umowy**.

§ 8***[Kary umowne]***

1. Zamawiający zastrzega sobie prawo do naliczenia kar umownych w przypadku niedostarczenia w wyznaczonym w umowie terminie lub niewykonania naprawy gwarancyjnej lub niewymienienia donic na wolne od wad – w wysokości 3% ceny jednostkowej brutto donicy określonej w załączniku nr 1 do umowy, za każdy rozpoczęty dzień opóźnienia dla każdej donicy której to dotyczy.
2. Podstawą do naliczenia kar umownych będzie protokół, o którym mowa w §3 ust. 2 z zastrzeżeniem zapisu §3 ust. 7 oraz protokół odbioru sprawdzający stan donic po upływie okresu rękojmi.

3. Zapłata kar umownych nie wyłącza prawa Zamawiającego do dochodzenia odszkodowania przenoszącego wysokość kar umownych na zasadach ogólnych.
4. Wykonawca wyraża zgodę na pomniejszanie płatności z przedłożonej faktury o wysokość kar umownych zgodnie z wystawionymi notami obciążeniowymi (prawo potrącenia).

§ 9

[Odstąpienie od umowy]

1. Zamawiający może odstąpić od umowy w całości lub części w przypadku opóźnienia w dostawie i ustawieniu donic przekraczającego 5 dni.
2. W przypadku odstąpienia przez Zamawiającego od umowy w trybie określonym w ust. 1, Wykonawca zapłaci Zamawiającemu karę umowną w wysokości 20 % wynagrodzenia brutto określonego w § 4 ust. 1 umowy, niezależnie od kar umownych naliczonych w związku z opóźnieniem.
3. W przypadku odstąpienia od części umowy w trybie określonym w ust. 1, Wykonawca otrzyma wynagrodzenie wyłącznie za zrealizowaną część umowy.
4. W razie wystąpienia istotnej zmiany okoliczności powodującej, że wykonanie umowy nie leży w interesie publicznym, czego nie można było przewidzieć w chwili zawarcia umowy, Zamawiający może odstąpić od umowy w terminie 30 dni od daty powzięcia wiadomości o tych okolicznościach. W takim wypadku Wykonawca może żądać jedynie wynagrodzenia należnego z tytułu wykonania części umowy.

§ 10

[Rozwiązanie umowy i szczególny tryb odstąpienia od umowy]

1. Zamawiającemu przysługuje prawo rozwiązania umowy w trybie natychmiastowym bez zachowania okresu wypowiedzenia, gdy naliczone kary umowne przekroczą 20% łącznego wynagrodzenia brutto określonego w § 4 ust. 1.

§ 11

[Osoby odpowiedzialne za realizację umowy]

1. Ze strony Zamawiającego osobą odpowiedzialną za realizację umowy i wyznaczoną do kontaktów z Wykonawcą jest: **Marta Kucińska** tel. 600 806 083
2. Ze strony Wykonawcy osobą odpowiedzialną za realizację umowy i wyznaczoną do kontaktów z Zamawiającym jest: _____, tel. _____
3. Komórką organizacyjną Zamawiającego odpowiedzialną za techniczną stronę realizacji umowy jest Dział Zieleni.

§ 12

[Postanowienia dodatkowe]

1. Zmiana postanowień zawartej umowy może nastąpić jedynie w trybie przewidzianym w ustawie Prawo zamówień publicznych, za zgodą obu stron wyrażoną na piśmie, pod rygorem nieważności.
2. W sprawach nieuregulowanych umową stosuje się przepisy kodeksu cywilnego i ustawy Prawo zamówień publicznych.
3. Spory wynikające z niniejszej umowy rozpatrywać będzie sąd powszechny właściwy miejscowo dla siedziby Zamawiającego.

4. Prawa Wykonawcy z tytułu niniejszej umowy nie mogą być przez Wykonawcę przenoszone na osoby trzecie ani w całości ani w części bez zgody Zamawiającego. Dotyczy to w szczególności wierzytelności o zapłatę faktury.
5. Podpisane przez strony załączniki stanowią integralną część umowy.
6. Umowa została sporządzona w dwóch jednobrzmiących egzemplarzach, po jednym dla każdej ze stron.

.....
Zamawiający

.....
Wykonawca

Załącznik nr 4 do umowy nr

Gwarancja**§ 1**

Firma z siedzibą w przy ulicy, zwana dalej Wykonawcą, udziela 24 miesięcznej gwarancji na dostarczone donice z wyłączeniem uszkodzeń mechanicznych powstałych w trakcie użytkowania.

§ 2

W wypadku ujawnienia wad w okresie gwarancyjnym Wykonawca zobowiązuje się do wykonania na swój koszt i ryzyko naprawy lub wymiany wadliwych donic na nowe, pozbawione wad w terminie ustalonym każdorazowo między Zamawiającym a Wykonawcą w oparciu o realny czas konieczny na wykonanie naprawy lub wymiany donicy, jednak nie dłuższym niż 14 dni roboczych od zgłoszenia wady przez Zamawiającego.

§ 3

Wady powodujące niestabilność, mobilność oraz uszkodzenia mechaniczne, pęknięcia, rdzewienie, odbarwienia oraz inne rodzaje uszkodzeń mechanicznych, niewynikające z ingerencji zewnętrznej (np. akty wandalizmu), podlegają uwzględnieniu w ramach gwarancji.

§ 4

W przypadku wykonywania istotnych napraw donic niniejszą gwarancją lub ich wymiany, termin gwarancji będzie biegł na nowo od daty zakończenia napraw lub dostaw wykonanych w ramach tej gwarancji.

.....
Zamawiający.....
Wykonawca

Część I – DOSTAWA 71 SZTUK ŁAWEK, W TYM 23 SZTUKI ŁAWEK Z OPARCIEM TZW. „WARSZAWSKICH” (TYP A) ORAZ 48 SZTUK ŁAWEK BEZ OPARCIA (TYP B).

FORMULARZ CENOWY

L.P.	Zakres i rodzaj prac	Jedn.	Ilość	Cena jedn. netto	Wartość netto	Stawka VAT [%]	Wartość brutto
1	2	3	4	6	7	8	9
1.	Dostawa i montaż ławki z oparciem, „warszawska”, typ A	szt.	23	23%
2.	Dostawa i montaż ławki bez oparcia, typ B	szt.	48	23%

RAZEM WARTOŚĆ PRAC		
---------------------------	--	---	-------

Podpis i pieczęć imienna
Uprawnionego (-ych) przedstawiciela (-li) Wykonawcy

Część II – Dostawa, montaż i ustawienie 7 szt. kaskadowych konstrukcji kwietnikowych**FORMULARZ CENOWY**

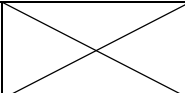
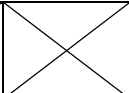
L.P.	Zakres i rodzaj prac	Jed n.	Ilo ść	Cena jedn. Netto	Wartość netto	Stawka VAT [%]	Wartość brutto
1	2	3	4	6	7	8	9
1.	Dostawa, montaż i ustawienie kaskadowych konstrukcji kwietnikowych	szt	7	23%
RAZEM WARTOŚĆ PRAC						

Podpis i pieczęćka imienna
Uprawnionego (-ych) przedstawiciela (-li) Wykonawcy

Część III – Dostawa i ustawienie 109 szt. donic betonowych z metalowym pierścieniem**FORMULARZ CENOWY**

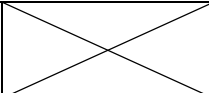
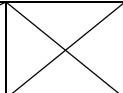
L.P.	Zakres i rodzaj prac	Jedn .	Ilość	Cena jedn. Netto	Wartość netto	Stawka VAT [%]	Wartość brutto
1	2	3	4	6	7	8	9
1.	Dostawa i ustawienie donicy	szt.	109	23%
RAZEM WARTOŚĆ PRAC						

Podpis i pieczęćki imienna
Uprawnionego (-ych) przedstawiciela (-li) Wykonawcy

Część IV – Dostawa i ustawienie 60 szt. koszy betonowych z metalowym pierścieniem

FORMULARZ CENOWY

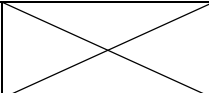
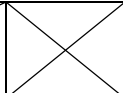
L.P.	Zakres i rodzaj prac	Jedn .	Ilość	Cena jedn. Netto	Wartość netto	Stawka VAT [%]	Wartość brutto
1	2	3	4	6	7	8	9
1.	Dostawa i ustawienie koszy	szt.	60	23%
RAZEM WARTOŚĆ PRAC						

Podpis i pieczęć imienna
Uprawnionego (-ych) przedstawiciela (-li) Wykonawcy

Część I – DOSTAWA 71 SZTUK ŁAWEK, W TYM 23 SZTUKI ŁAWEK Z OPARCIEM TZW. „WARSZAWSKICH” (TYP A) ORAZ 48 SZTUK ŁAWEK BEZ OPARCIA (TYP B).

PARAMETRY TECHNICZNE ŁAWEK ORAZ ZASADY WYKONYWANIA UMOWY

I. PARAMETRY TECHNICZNE

1. ŁAWKI Z OPARCIEM TZW. „WARSZAWSKIEJ” TYP A

RYSUNKI I OPIS TECHNICZNY

Warszawska TYP A

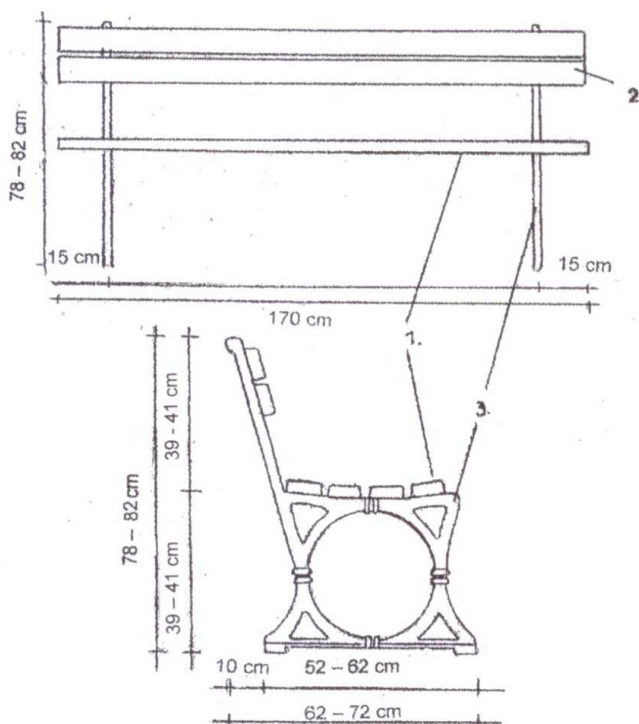

MATERIAŁY

1. siedzisko – deski z drewna olchowego o w ilości 4 sztuk o wym. 4,0 x 10 x 170 cm;
2. oparcie – deski z drewna olchowego o wym. 4,0 x 9 – 10 x 170 cm w ilości 2 sztuk. Deski dwukrotnie szlifowane i dwukrotnie malowane lakierobejcą stosowania zewnętrznego. Kolorystyka: orzech;
3. podstawa – odlewy żeliwne trzykrotnie malowane (gruntujący podkład, farba epoksydowa dwuskładnikowa o podwyższonej trwałości, strukturalna farba poliwinylowa – czarna) w ilości 2 sztuk. W stopach odlewów muszą być odpowiednie wcięcia umożliwiające zastosowanie śrub mocujących w podłożu;
4. elementy mocujące – śruby podsadzane o średnicy 6x60 mm – galwanizowane, nierdzewne (24 szt.) oraz komplet śrub mocujących ławkę w podłożu.

DANE TECHNICZNE

- długość całkowita 170 cm;
- wysokość całkowita 78 – 82 cm;
- szerokość siedziska 42 - 44 cm.

SPOSÓB MONTAŻU

Siedzisko i oparcie mocowane są do odlewów żeliwnych za pomocą śrub w odległości 15 cm od brzegu desek. Każda deska jest mocowana za pomocą 4 śrub.

SPOSÓB MOCOWANIA ŁAWKI TYPU A W PODŁOŻU

Ławka będzie ustawiona na stałe w nawierzchni twardej. W żeliwnej podstawie ławki muszą być wycięcia lub otwory umożliwiające przykręcenie ławki do płyt chodnika przy pomocy stalowych kołków rozporowych. Ławkę do nawierzchni utwardzonej należy przytwierdzić przy użyciu śrub. Ławka po zamontowaniu do podłoża musi być stabilna.

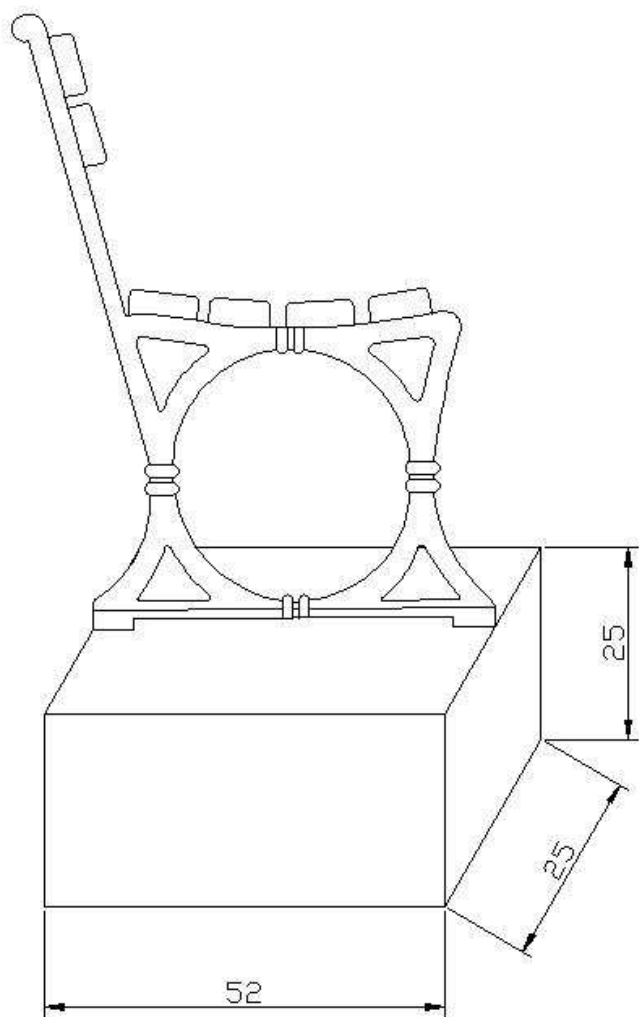



2. ŁAWKI BEZ OPARCIA TYP B

RYSUNKI I OPIS TECHNICZNY – Typ B bez oparcia

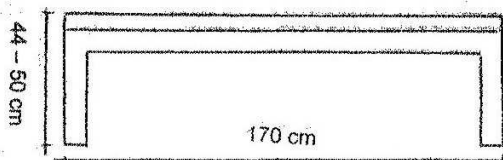

MATERIAŁY:

1. siedzisko – deski olchowe w ilości 3 szt. – szer. 14 cm lub 4 szt. – szer. 10 cm, dłg. 170, grubość desek – 4 cm. Deski dwukrotnie szlifowane i dwukrotnie malowane lakierobejcą stosowania zewnętrznego. Kolorystyka: orzech.
2. podstawa – element betonowy – ceownik (o fakturze powierzchni z gysu granitowego), dłg. 170 cm, szer. 44 cm.

DANE TECHNICZNE:

- długość całkowita 170 cm;
- wysokość 44 – 50 cm;
- szerokość siedziska 44 - 46 cm.

SPOSÓB MOCOWANIA ŁAWKI TYPU B W PODŁOŻU

Ławka będzie posadowiona na stałe w trawniku za pomocą wkopanych do ziemi dwóch betonowych fundamentów o wadze ok. 50 kg każdy. Dodatkowo fundamenty betonowe u podstawy będą mocowane w mokrej zaprawie betonowej. Do betonowej podstawy ławki (w połowie szerokości betonowej nogi ławki) będą przykręcone metalowe, wygięte pod kątem prostym płaskowniki. Otwór w części wygiętej płaskownika – równoległej do poziomu ziemi umożliwi przytwierdzenie ławki do podłoża. Ławka będzie

przykręcona do zakopanego i zabetonowanego prefabrykatu betonowego (bloczek betonowy z kotwą gwintowaną). Śruba będzie wystawała pod ławką na wysokości podkładki i nakrętki. Aby zapobiec odkręcaniu nakrętek można zbić gwint śruby lub zastosować klej do metalu między nakrętką a gwintem. Wszystkie elementy montażowe (kotwa i wygięty płaskownik) będą ocynkowane. Umocowana w podłożu ławka musi być stabilna.

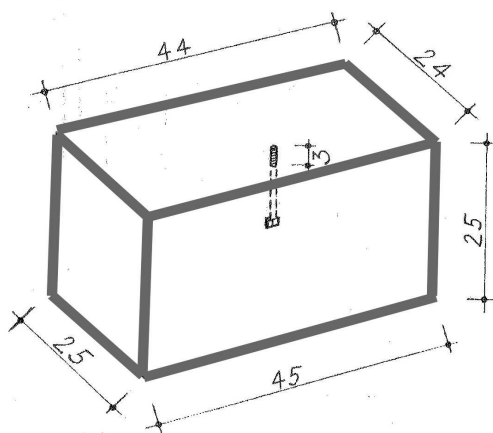
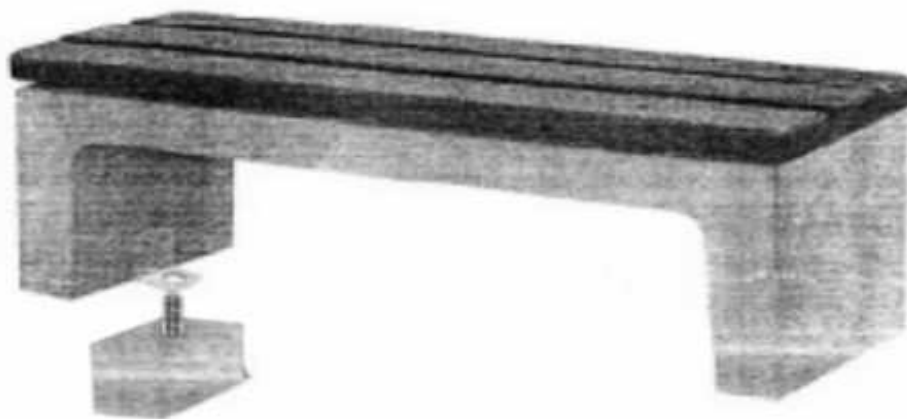

II. ZASADY WYKONANIA UMOWY

1. WPROWADZENIE W TEREN

Rozpoczęcie prac montażowych (posadowienie w trawniku) nastąpi na podstawie protokołu wprowadzenia w teren podpisanego komisyjnie przez przedstawicieli Zamawiającego i Wykonawcy. W trakcie komisji zostanie wskazana przez Zamawiającego dokładna lokalizacja montażu ławek.

2. MONTAŻ

- a sposób przymocowania ławek do podłoża musi być wykonany zgodnie z pkt. I. PARAMETRY TECHNICZNE;

- b dostarczone ławki należy zamontować dokładnie w miejscach wskazanych w trakcie wprowadzenia w teren.

3. ZGŁOSZENIE DO ODBIORU

Wykonawca jest zobowiązany powiadomić Zamawiającego o gotowości do odbioru rozstawionych i umocowanych ławek najpóźniej 3 dni przed terminem podanym w § 2 umowy.

4. ODBIÓR

- a odbiór końcowy zostanie potwierdzony protokołem odbioru końcowego spisany komisyjnie przez przedstawicieli Zamawiającego i Wykonawcy;
- b w przypadku, gdy w trakcie odbioru końcowego zostaną stwierdzone szkody lub wady powstałe w trakcie realizacji umowy lub z niej wynikające protokół odbioru końcowego zostanie spisany po usunięciu wszystkich ewentualnych szkód i wad.

5. DODATKOWE UWAGI

Wszelkie prace należy wykonać z należytą starannością.

.....
Zamawiający

.....
Wykonawca

Oznaczenie sprawy: ZOM/KP/ 9 / 15

Załącznik nr 7.2. do SIWZ
oraz załącznik nr 2 do wzoru umowy

I. PARAMETRY TECHNICZNE ELEMENTÓW MAŁEJ ARCHITEKTURY KASKADOWE KONSTRUKCJE KWIETNIKOWE

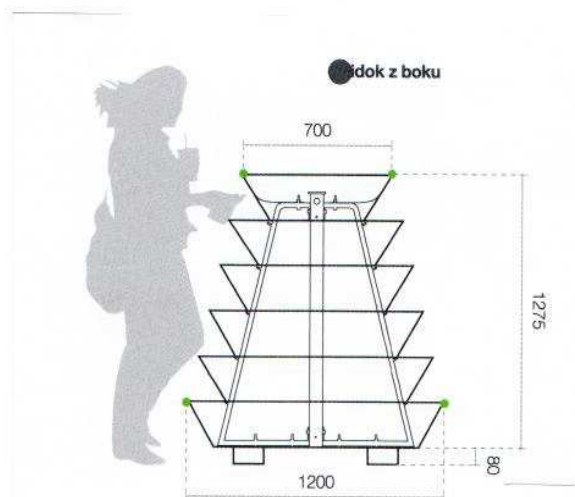

ilość poziomów	☰	6
kubatura	💧	668 litrów
wysokość całkowita	⬆️	1355 mm
średnica podstawy	⊘	1200 mm

pierścienie cięte laserowo

pierścienie spawane w technologii MAG/TIG

wszystkie elementy cynkowane ogniowo

pierścienie malowane proszkowo

gumowe uszczelki na każdym pierścieniu

brak ostrych krawędzi

kolor pierścieni



II. ZASADY WYKONANIA UMOWY

1. MONTAŻ I USTAWIENIE KASKADOWYCH KONSTRUKCJI KWIETNIKOWYCH

Wykonawca zmontuje na miejscu i ustawi kaskadowe konstrukcje kwiatnikowe zgodnie z przekazanym (min. 5 dni przed planowanym rozstawieniem) przez Zamawiającego projektem. Konstrukcje kwiatnikowe będą ustawiane na terenie m. st. Warszawy w rejonie ulic Targowa/Wileńska.

Wykonawca jest zobligowany do uprzątnięcia terenu, na którym ustawi konstrukcje kwietnikowe i do pozostawienia go w takim samym stanie i porządku jak przed wykonaniem prac określonych niniejszą umową.

2. ODBIÓR

- a Odbiór końcowy zostanie potwierdzony protokołem odbioru końcowego spisany komisyjnie przez przedstawicieli Zamawiającego, Wykonawcy.
- b W przypadku stwierdzenia niezgodności dostarczonych kaskadowych konstrukcji kwietnikowych z zaakceptowanymi wcześniej próbkami, o których mowa w pkt. 1 Zamawiający ma prawo do ich nie przyjęcia. W takim przypadku Wykonawca zobowiązany jest do nieodpłatnej i niezwłocznej wymiany zakwestionowanych konstrukcji kwietnikowych na właściwe, tj. zgodne z niniejszą umową, na swój koszt i ryzyko w terminie 5 dni od daty spisania protokołu usterkowego.

3. DODATKOWE UWAGI

Wszelkie prace należy wykonać z należytą starannością.

.....

Zamawiający

.....

Wykonawca

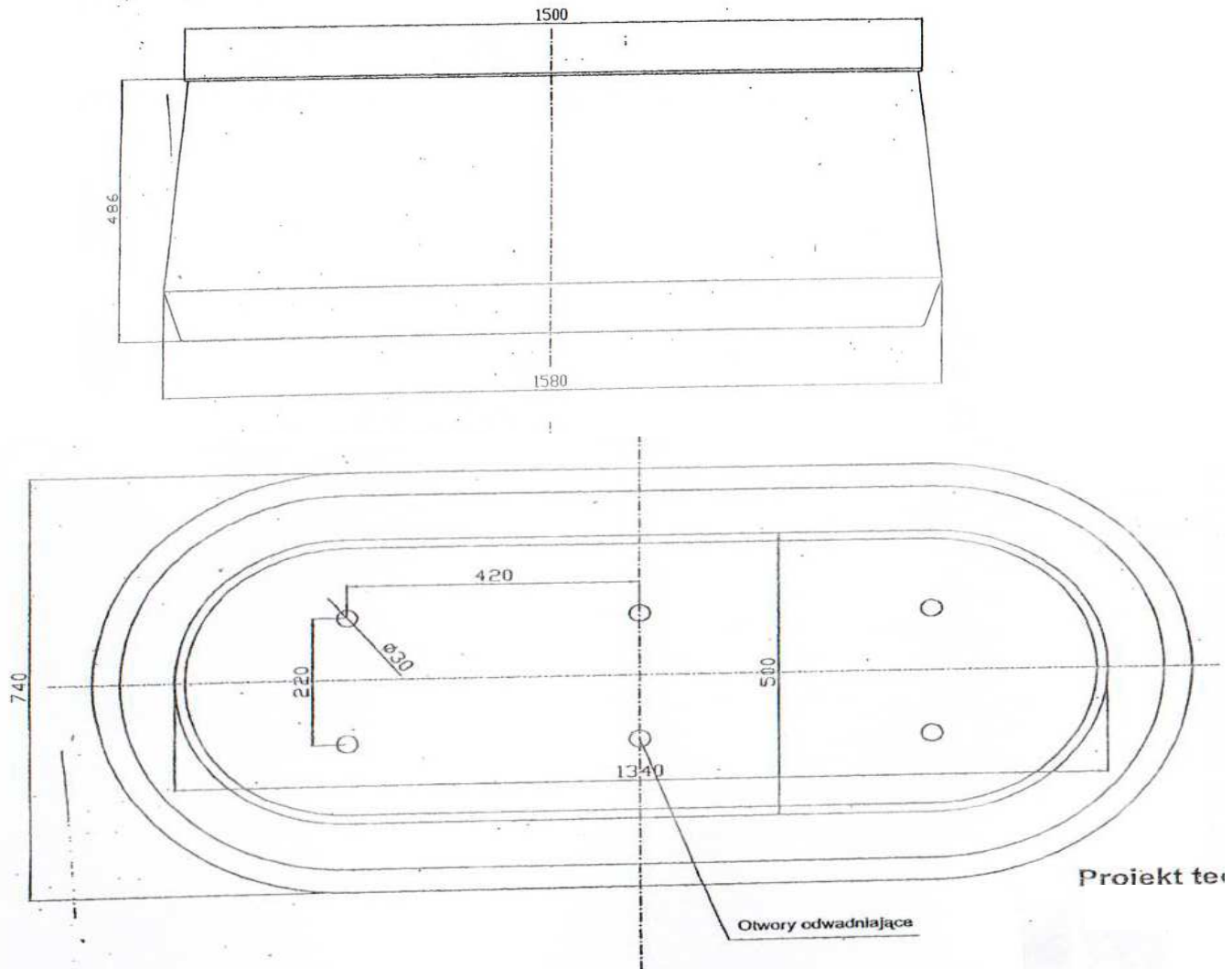
I. PARAMETRY TECHNICZNE DONIC

Projekt te

**Dane techniczne:**

- długość 158 cm
- szerokość 74 cm
- wysokość 48 cm
- waga 515 kg

Materiały:

- Materiały użyte do produkcji: szybkowiązący cement portlandzki klasy 42,5 R, płukane kruszywa, piasek sortowany oraz sprawdzone receptury, dzięki temu otrzymujemy beton o maksymalnej wytrzymałości – klasa betonu C 40 / 50, nasiąkliwość poniżej 5% - zgodnie z normą PN-EN 206-1 (potwierdzone deklaracją zgodności na dany wyrób oraz wynikiem badań laboratoryjnych betonu).
- Donica wyposażona w metalowy pierścień (wykonany z blachy 6 mm, malowany lakierem proszkowym w kolorze 'ciemny grafit' IGP nr 521).

II. ZASADY WYKONANIA UMOWY**1. ZGŁOSZENIE DO ODBIORU**

Wykonawca jest zobowiązany powiadomić Zamawiającego o gotowości do odbioru dostarczonych elementów małej architektury w terminie najpóźniej na 2 dni przed planowanym zakończeniem prac.

2. USTAWIENIE DONIC

Wykonawca ustawi donice zgodnie z przekazanym przez Zamawiającego (min 5 dni przed planowanym rozstawieniem donic) projektem. Donice będą ustawiane na terenie m. st. Warszawy wzdłuż ulicy Targowej na odcinku ul. Kijowska – ul. Wileńska.

Wykonawca jest zobligowany do uprzątnięcia terenu na którym ustawiał donice i do pozostawienia go w takim samym stanie i porządku jak przed wykonaniem prac określonych niniejszą umową.

3. ODBIÓR

- a Odbiór końcowy zostanie potwierdzony protokołem odbioru końcowego spisany komisyjnie przez przedstawicieli Zamawiającego, Wykonawcy.
- b W przypadku stwierdzenia niezgodności dostarczonych donic z zaakceptowanymi próbkami donic, o których mowa w pkt. 1 Zamawiający ma prawo do ich nie przyjęcia. W takim przypadku Wykonawca zobowiązany jest do nieodpłatnej i niezwłocznej wymiany zakwestionowanych donic na właściwe, tj. zgodne z niniejszą umową, na swój koszt i ryzyko w terminie 5 dni od daty spisania protokołu usterkowego.

4. DODATKOWE UWAGI

Wszelkie prace należy wykonać z należytą starannością.

.....
Zamawiający

.....
Wykonawca

I.PARAMETRY TECHNICZNE KOSZY

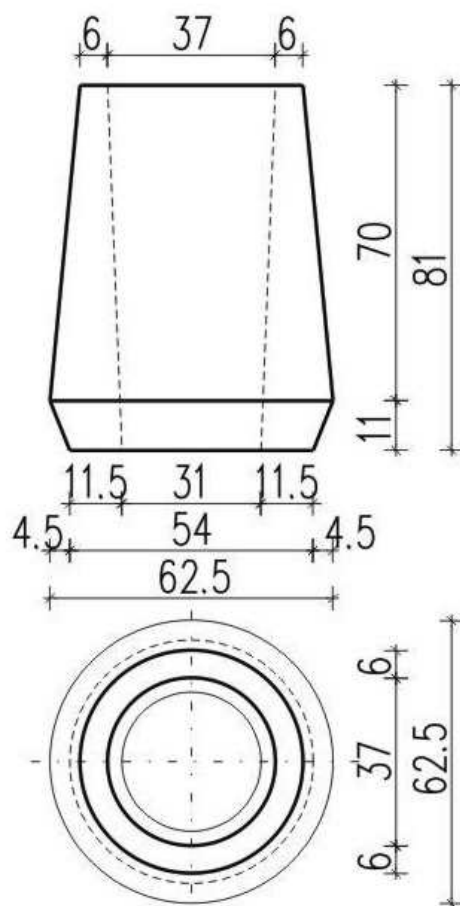

Dane techniczne:

- średnica 62,5 cm
- wysokość 81 cm
- waga 300 kg
- stożek ścięty

Materiały:

- Materiały użyte do produkcji: szybkowiązący cement portlandzki klasy 42,5 R, płukane kruszywa, piasek sortowany oraz sprawdzone receptury, dzięki temu otrzymujemy beton o maksymalnej wytrzymałości – klasa betonu C 40 / 50, nasiąkliwość poniżej 5% - zgodnie z normą PN-EN 206-1 (potwierdzone deklaracją zgodności na dany wyrób oraz wynikiem badań laboratoryjnych betonu.
- Kosz wyposażona w metalowy pierścień (wykonany z blachy 6 mm, malowany lakierem proszkowym w kolorze 'ciemny grafit' IGP nr 521)

II. ZASADY WYKONANIA UMOWY

1. ZGŁOSZENIE DO ODBIORU

Wykonawca jest zobowiązany powiadomić Zamawiającego o gotowości do odbioru dostarczonych elementów małej architektury w terminie najpóźniej na 2 dni przed planowanym zakończeniem prac.

2. USTAWIENIE KOSZY

Wykonawca ustawi kosze zgodnie z przekazanym przez Zamawiającego (min 5 dni przed planowanym rozstawieniem koszy) projektem. Kosze będą ustawiane na terenie m. st. Warszawy wzdłuż ulic Francuskiej i Paryskiej.

Wykonawca jest zobligowany do uprzątnięcia terenu na którym ustawiał kosze i do pozostawienia go w takim samym stanie i porządku jak przed wykonaniem prac określonych niniejszą umową.

3. ODBIÓR

- a Odbiór końcowy zostanie potwierdzony protokołem odbioru końcowego spisany komisyjnie przez przedstawicieli Zamawiającego, Wykonawcy.
- b W przypadku stwierdzenia niezgodności dostarczonych koszy z zaakceptowanymi próbkami koszy, o których mowa w pkt. 1 Zamawiający ma prawo do ich nie przyjęcia. W takim przypadku Wykonawca zobowiązany jest do nieodpłatnej i niezwłocznej wymiany zakwestionowanych koszy na właściwe, tj. zgodne z niniejszą umową, na swój koszt i ryzyko w terminie 5 dni od daty spisania protokołu usterkowego.

4. DODATKOWE UWAGI

Wszelkie prace należy wykonać z należytą starannością.

ZAMAWIAJĄCY

WYKONAWCA

Oznaczenie sprawy: ZOM/KP/9 / 15

Załącznik nr 8.1 do SIWZ
załącznik nr 3 do umowy nrDOSTAWA 71 SZTUK ŁAWEK, W TYM 23 SZTUK ŁAWEK Z OPARCIEM TZW.
„WARSZAWSKICH” (TYP A) I 48 SZTUK ŁAWEK BEZ OPARCIA (TYP B).**LOKALIZACJA ROZSTAWIENIA ŁAWEK**

Dzielnica	Ulica	Typ ławki	sposób mocowania ławki	Ilość szt.
BIELANY	Al.Zjednoczenia	z oparciem tzw. „warszawska” typ A	w chodniku	8
TARGÓWEK	Bartnicza	z oparciem tzw. „warszawska” typ A	w chodniku	2
PRAGA PÓŁNOC	Targowa	z oparciem tzw. „warszawska” typ A	w chodniku	12
	Inżynierska	z oparciem tzw. „warszawska” typ A	w chodniku	1
<u>Razem typ A:</u>				<u>23</u>
TARGÓWEK	Kondratowicza	bez oparcia typ B	w trawniku	4
	Chodecka	bez oparcia typ B	w trawniku	2
ŚRÓDMIEŚCIE	Anderska	bez oparcia typ B	w trawniku	4
	Anielewicza	bez oparcia typ B	w trawniku	3
ŻOLIBORZ	Broniewskiego	bez oparcia typ B	w trawniku	4
URSYNÓW	KEN	bez oparcia typ B	w trawniku	10
BIELANY	Przy Agorze	bez oparcia typ B	w trawniku	5
	Marymoncka	bez oparcia typ B	w trawniku	3
WŁOCHY	Hynka	bez oparcia typ B	w trawniku	3
PRAGA POŁUDNIE	Międzynarodowa	bez oparcia typ B	w trawniku	4
	Wał Miedzeszyński	bez oparcia typ B	w trawniku	3
	Bora Komorowskiego	bez oparcia typ B	w trawniku	3
<u>Razem typ B</u>				<u>48</u>

UWAGA: Dokładna lokalizacja poszczególnych ławek zostanie ustalona w trakcie wprowadzenia w teren......
Zamawiający.....
Wykonawca

